

Пакет чертежей

Апартаменты ЖК ВТБ "Арена Парк"

г.Нижневартовск

Ведомость чертежей

Лист	Наименование	Примечание
02	Ведомость чертежей	
03	План обмерный	на 2-х листах
04	План демонтажных работ	
05	План после демонтажных работ	
06	План монтажных работ	на 2-х листах
07	План дверей	
08	План после перепланировки	
09	План расстановки мебели и оборудования	
10	План расстановки сантехники и оборудования	
11	План расстановки светильников	
12	План привязки выключателей	
13	План розеток и эл.выводов	
14	План напольных покрытий	
15	План раскладки плитусов	
16	План теплых полов	
17	План потолков	
18	План отделки потолков	
19	План отделки стен	

Лист	Наименование	Примечание
20	План маркировки стен для разверток	
21	Развертки прихожей	на 2-х листах
22	Развертки кухни	на 4-х листах
23	Развертки санузла 1	на 2-х листах
24	Развертки детской	на 3-х листах
25	Развертки коридора	
26	Развертки столовой-гостиной	на 2-х листах
27	Развертки спальни	на 3-х листах
28	Развертки санузла 2	на 3-х листах
29	Развертки гардеробной	на 2-х листах











Экспликация помещений

№	Наименование	S, м ²
01	Прихожая	10.08
02	Гардероб	4.68
03	Санузел 1	4.80
04	Гостиная	29.33
05	Коридор	4.08
06	Санузел 2	5.71
07	Спальня	14.00
Итого:		72.69

Примечания:

- Высота потолков принята от черного пола
- Все размеры указаны от черновой отделки
- Данный лист смотреть совместно с листом 02
- Толщина перегородок 120 мм, высота 65 мм, материал кирпич
- Все окна с поворотной-распашными створками

Условные обозначения:

-  - монолит
-  - кирпич
-  - высота в 1 кирпич
-  - стояк бытовой канализации
-  - стояк ХВС и ГВС
-  - радиаторы отопления
-  - вид
-  - нежилые зоны
-  - обозначение воздуховода
-  - система пожаротушения

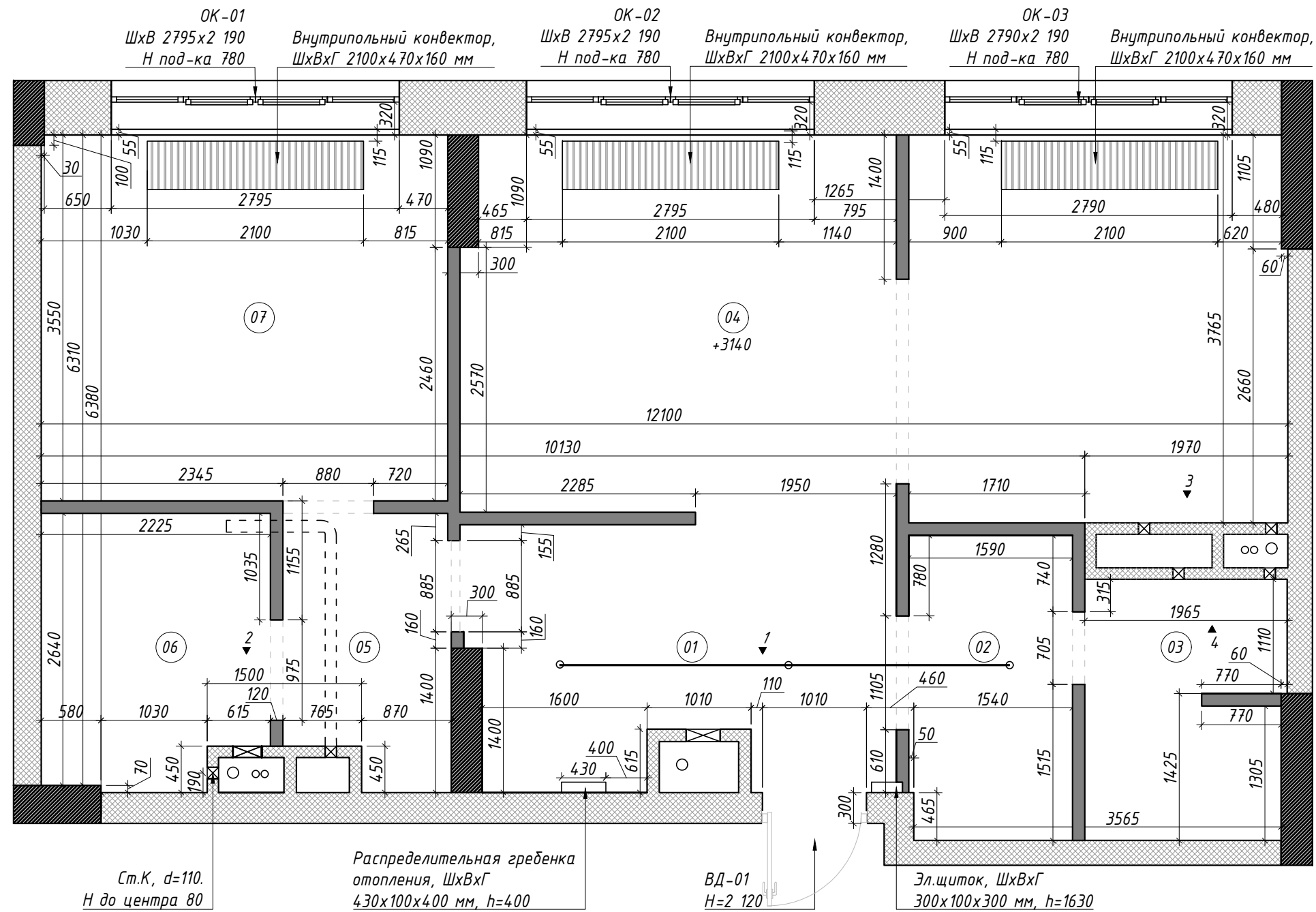

Примечания:

1. Все размеры указаны от черновой отделки
2. Данный лист смотреть совместно с листом 01

Условные обозначения

-  - монолит
-  - кирпич
-  - высота в 1 кирпич
- Ст.К - стояк бытовой канализации

Вид 1

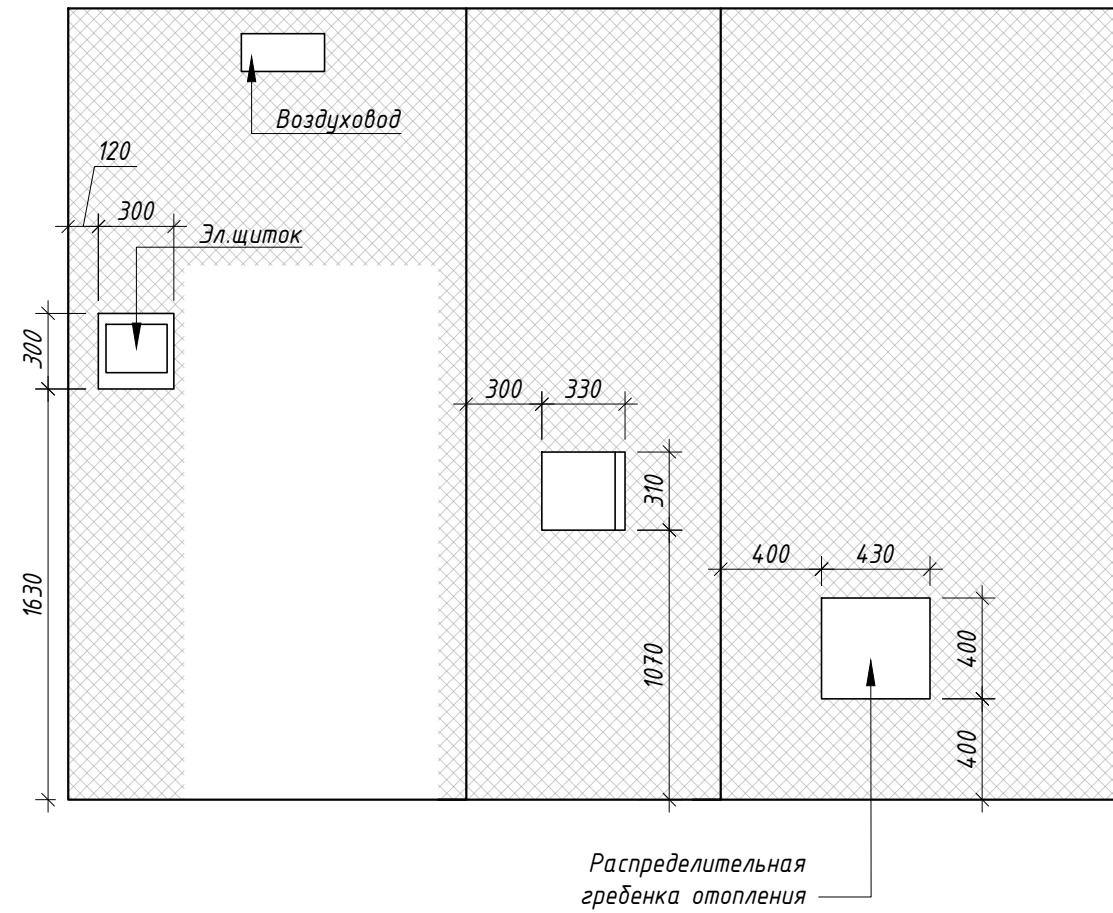

Вид 2

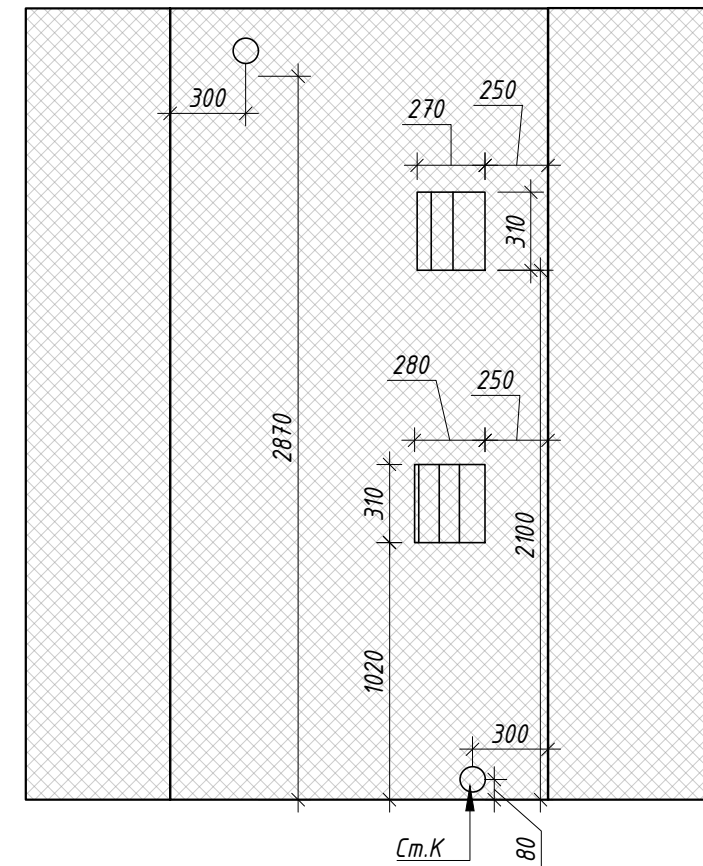

Вид 3

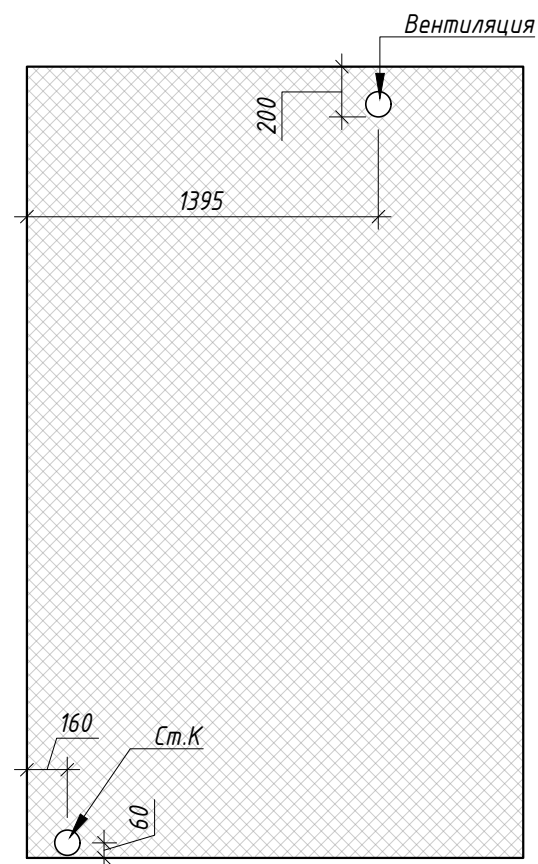

Вид 4

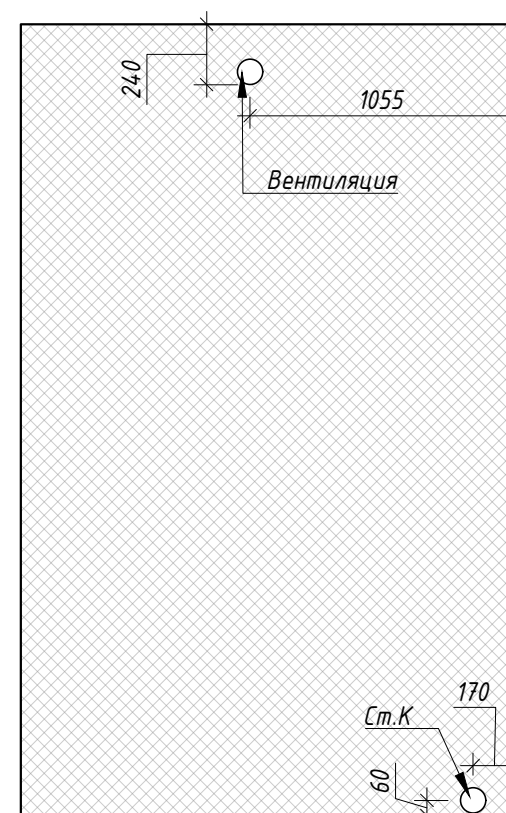





Экспликация помещений

№	Наименование	S, м ²
01	Прихожая	10,08
02	Гардероб	4,68
03	Санузел 1	4,80
04	Гостиная	29,33
05	Коридор	4,08
06	Санузел 2	5,71
07	Спальня	14,00
Итого:		72,69

Примечания:

1. Данный лист смотреть с листом 05
2. Два внутрипольных конвектора из трех будут заменены на радиаторы отопления.
3. Объем демонтируемых перегородок 0,14 куб.м

Условные обозначения:

-  - демонтируемые перегородки из кирпича (высота в 1 кирпич)
-  - демонтируемые внутрипольные конвекторы
-  - демонтируемый воздуховод
-  - система пожаротушения

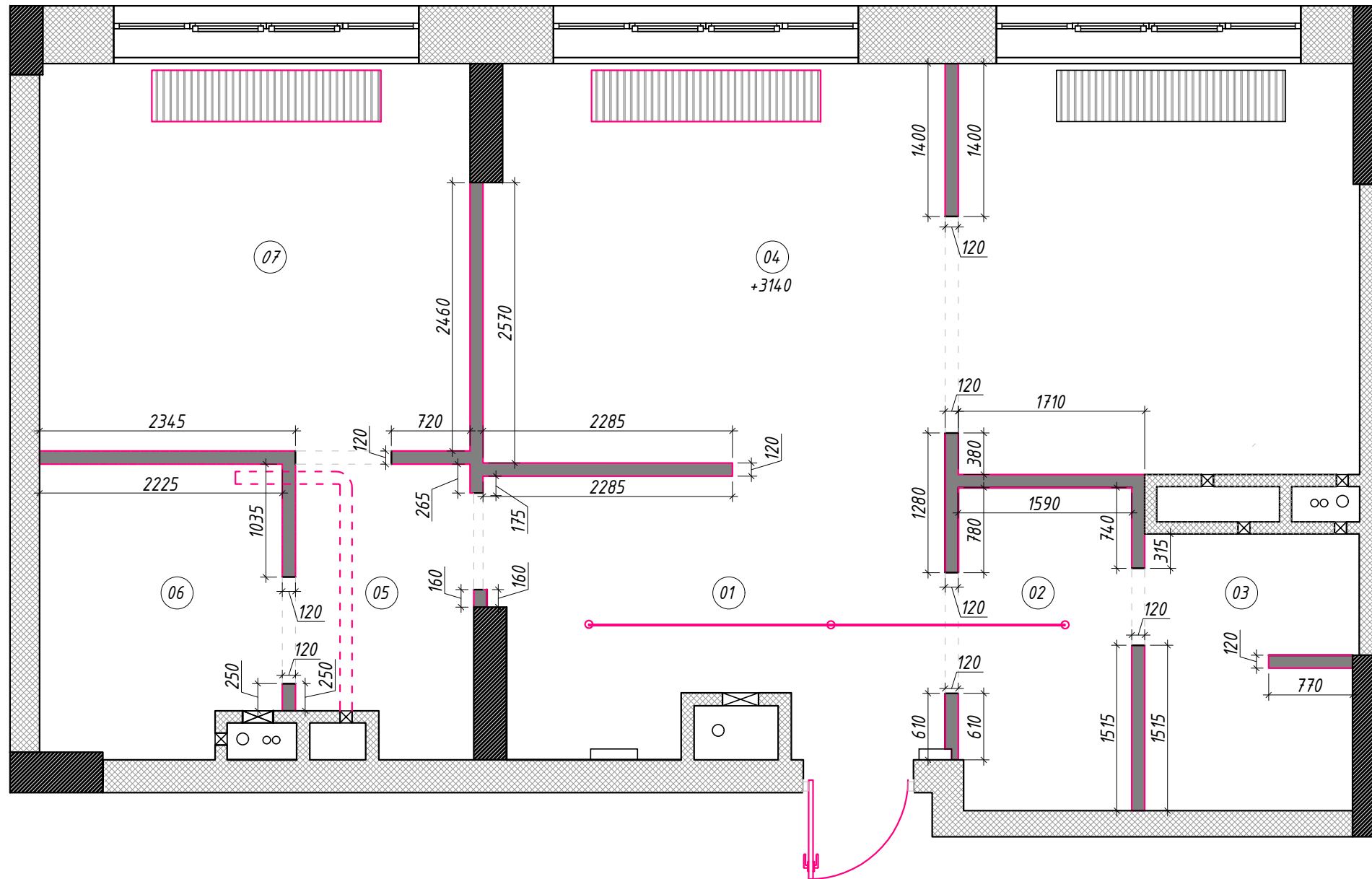

Примечания:

1. Общая площадь помещения 75,56м²
2. Высота потолков принята от чистового пола (указана высота самого низкого помещения)

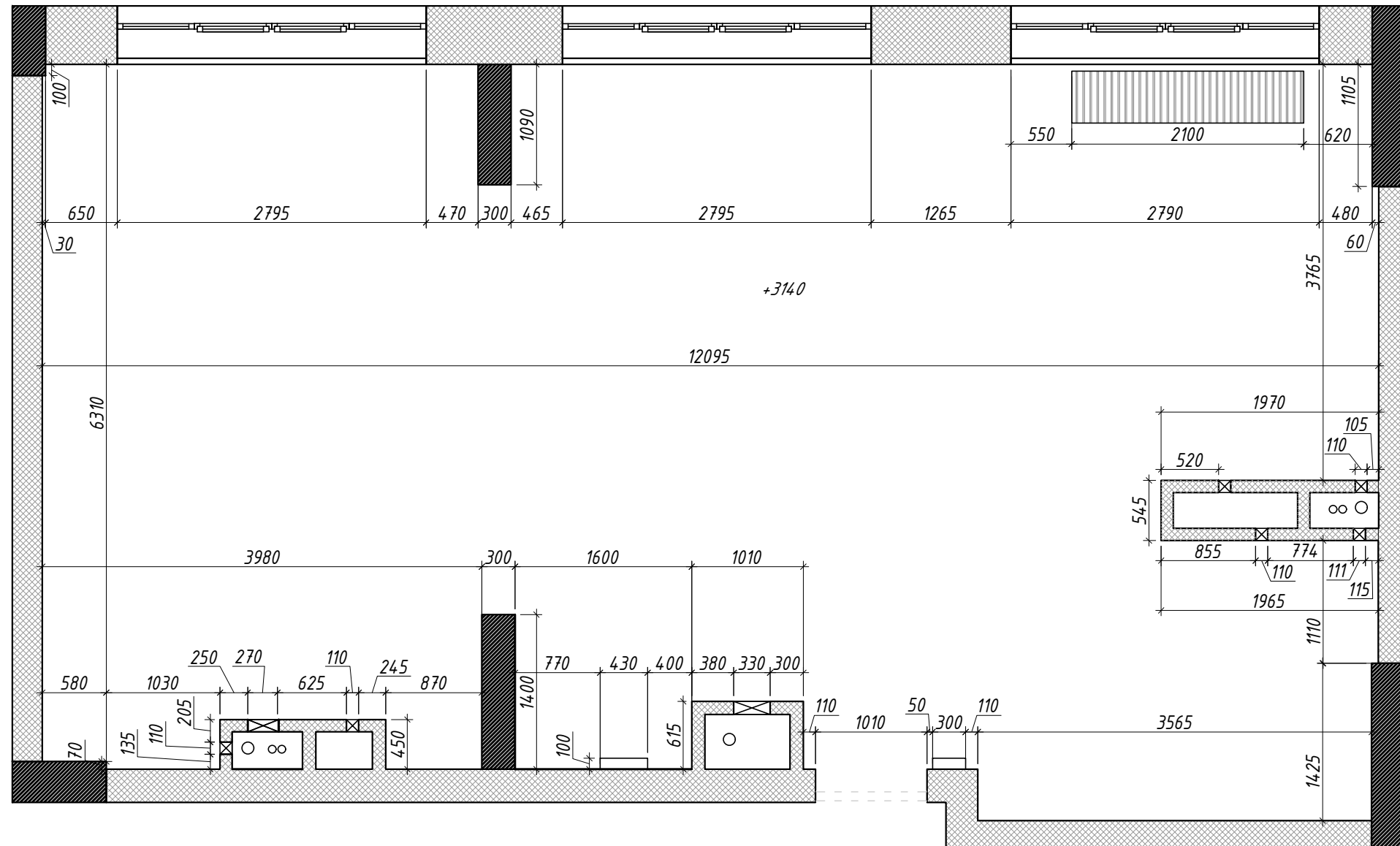

Примечания:

1. Данный лист смотреть с листом 06(1)
2. Все размеры указаны от чистой отделки

Условные обозначения:

- возводимые перегородки из ГКЛ (толщина 120 мм, если не указано иное)
- возводимые конструкции из ГКЛ не до потолка/с нишами
- инсталляция
- 3960 - приоритетные размеры
- 3960 - планируемые размеры

Вид 1

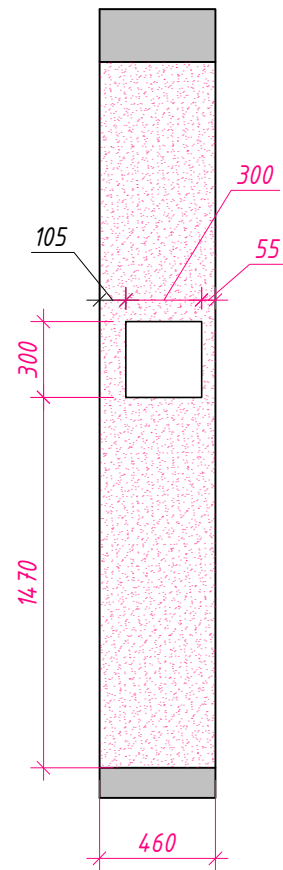

Вид 2

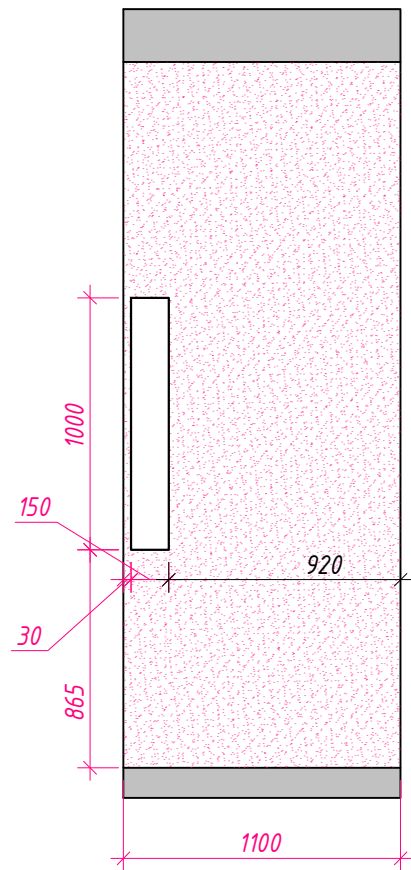

Вид 3

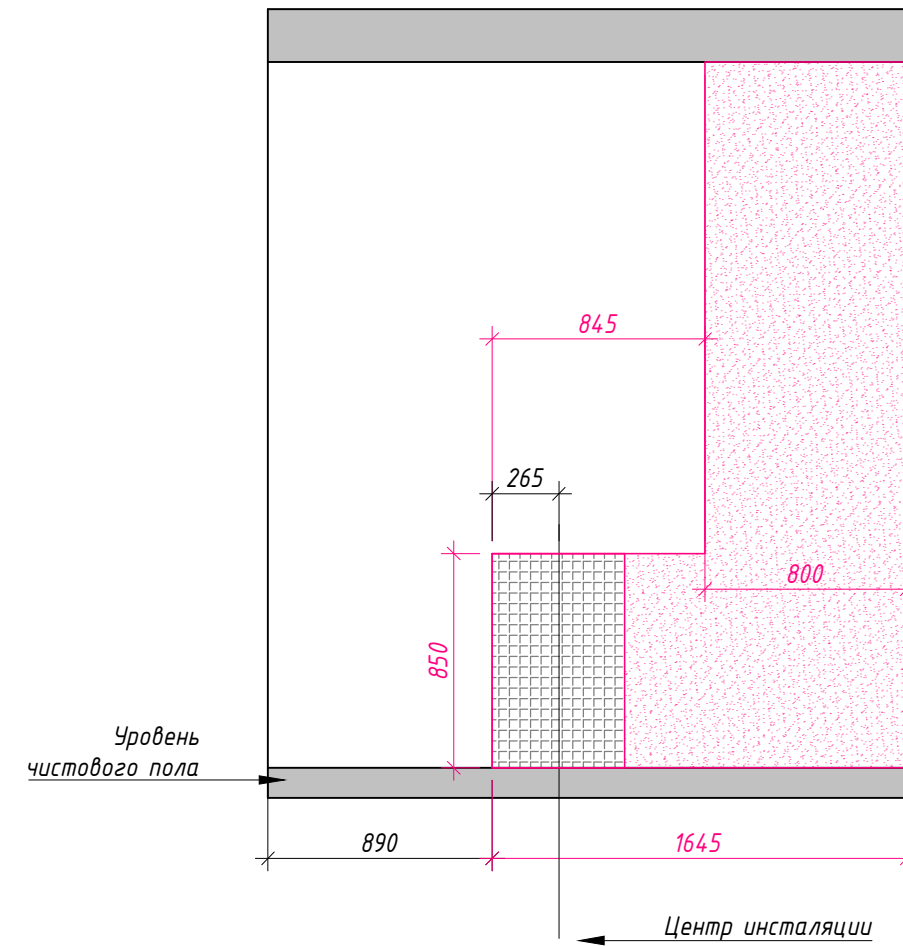

Вид 4

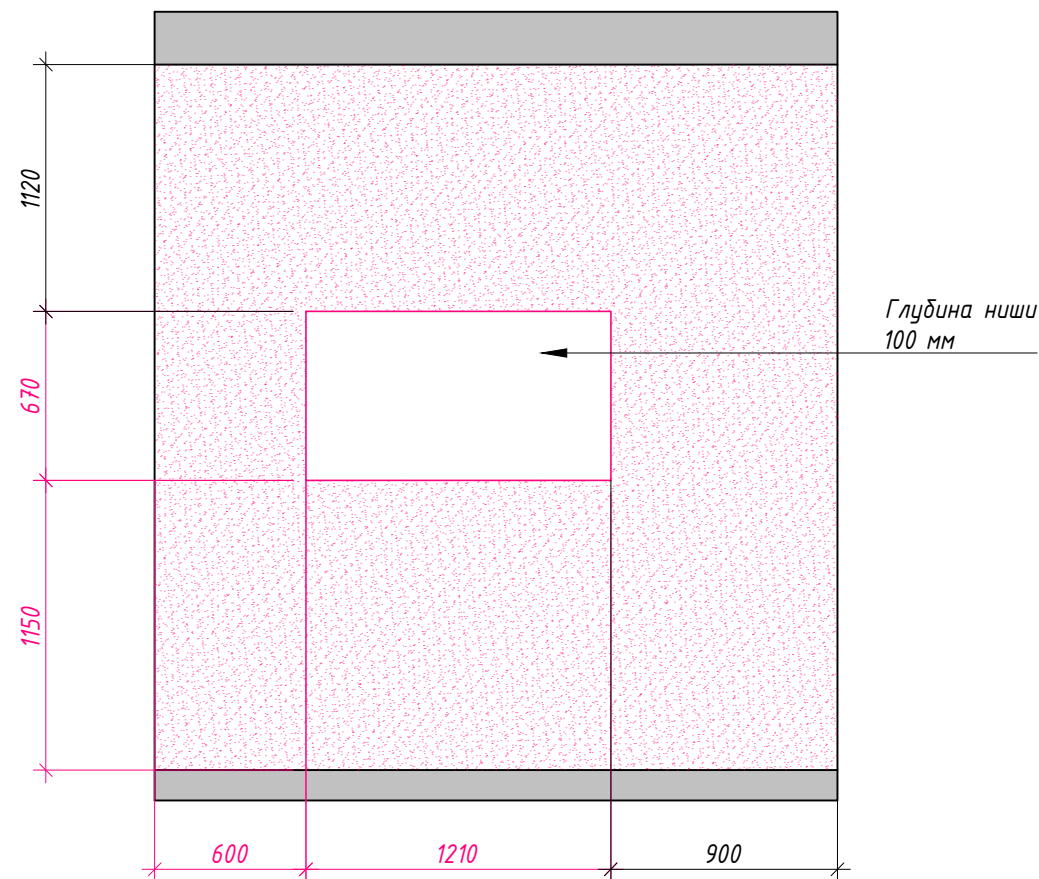

Узел 1

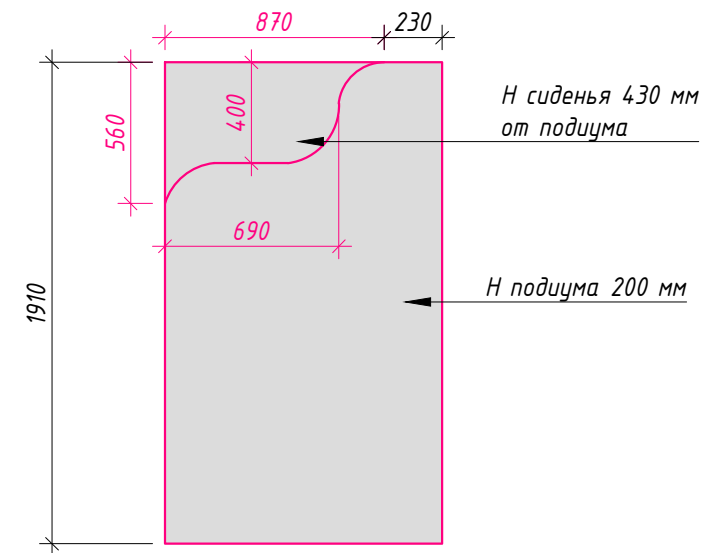

Экспликация помещений

№	Наименование	S, м ²
1	Прихожая	4,57
2	Кухня	5,74
3	Санузел 1	8,05
4	Детская	13,95
5	Коридор	2,04
6	Столовая-гостиная	14,61
7	Спальня	14,74
8	Санузел 2	4,68
9	Гардеробная	4,51
Итого:		72,89

Примечания:

1. Дверь ДВ-06 подлежит замене
2. Межкомнатные двери с открытым коробом

Ведомость заполнения проёмов



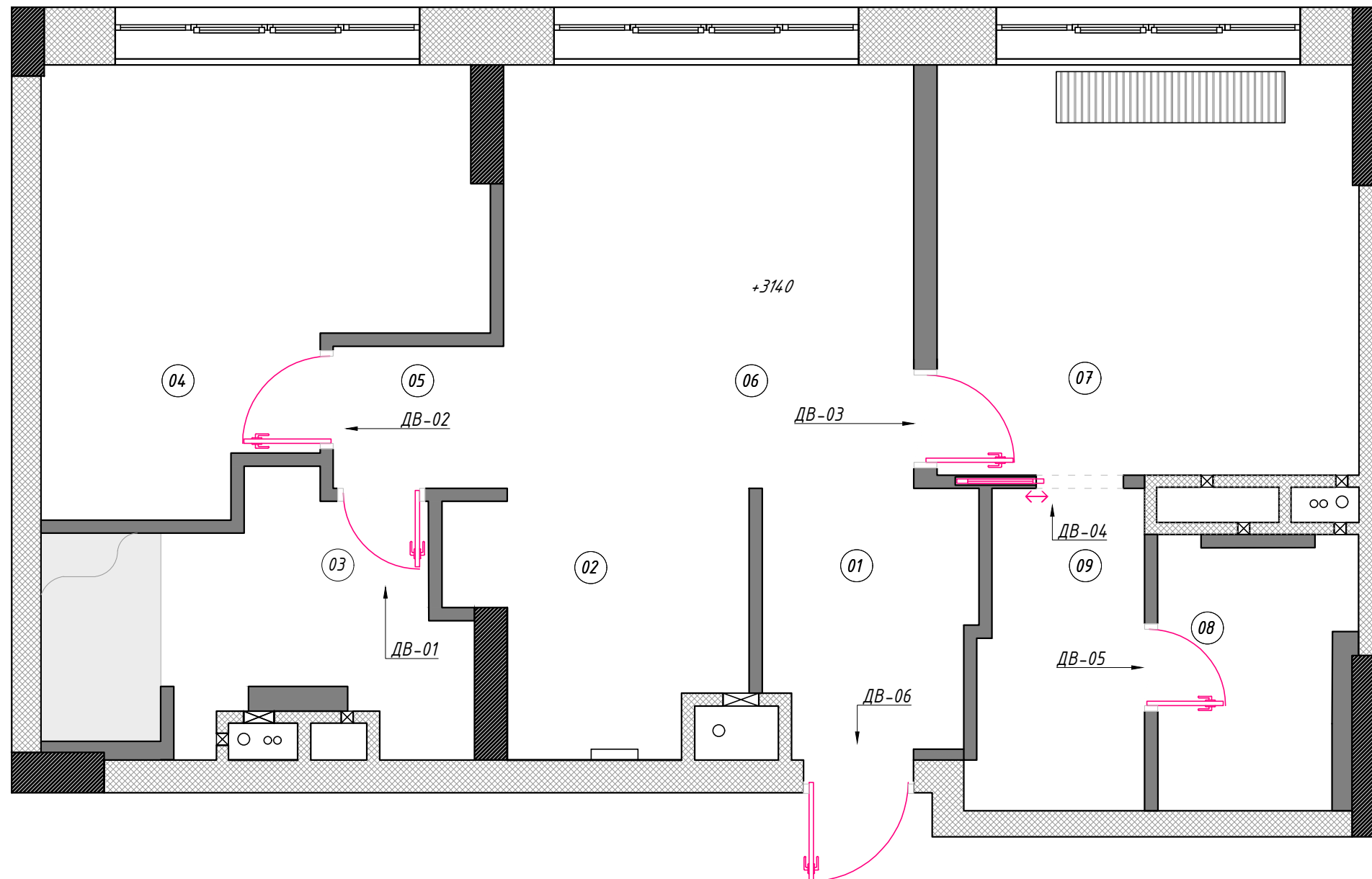



№ на плане	Размеры по полотну, ШхВ	Ориентация/открытие
ДВ-01	700x2100	правая/обратное
ДВ-02	800x2100	правая/обратное
ДВ-03	800x2100	левая/обратное
ДВ-04	700x2100	откатная в стену
ДВ-05	700x2100	левая/обратное
ДВ-06	900x2100	левая/прямое



Экспликация помещений

№	Наименование	S, м ²
1	Прихожая	4,57
2	Кухня	5,74
3	Санузел 1	8,05
4	Детская	13,95
5	Коридор	2,04
6	Столовая-гостиная	14,61
7	Спальня	14,74
8	Санузел 2	4,68
9	Гардеробная	4,51
Итого:		72,89

Условные обозначения:

-  - монолит
-  - кирпич
-  - перегородка из ГКЛ 120мм
-  - стояк бытовой канализации
-  - стояк ХВС и ГВС
-  - радиаторы отопления

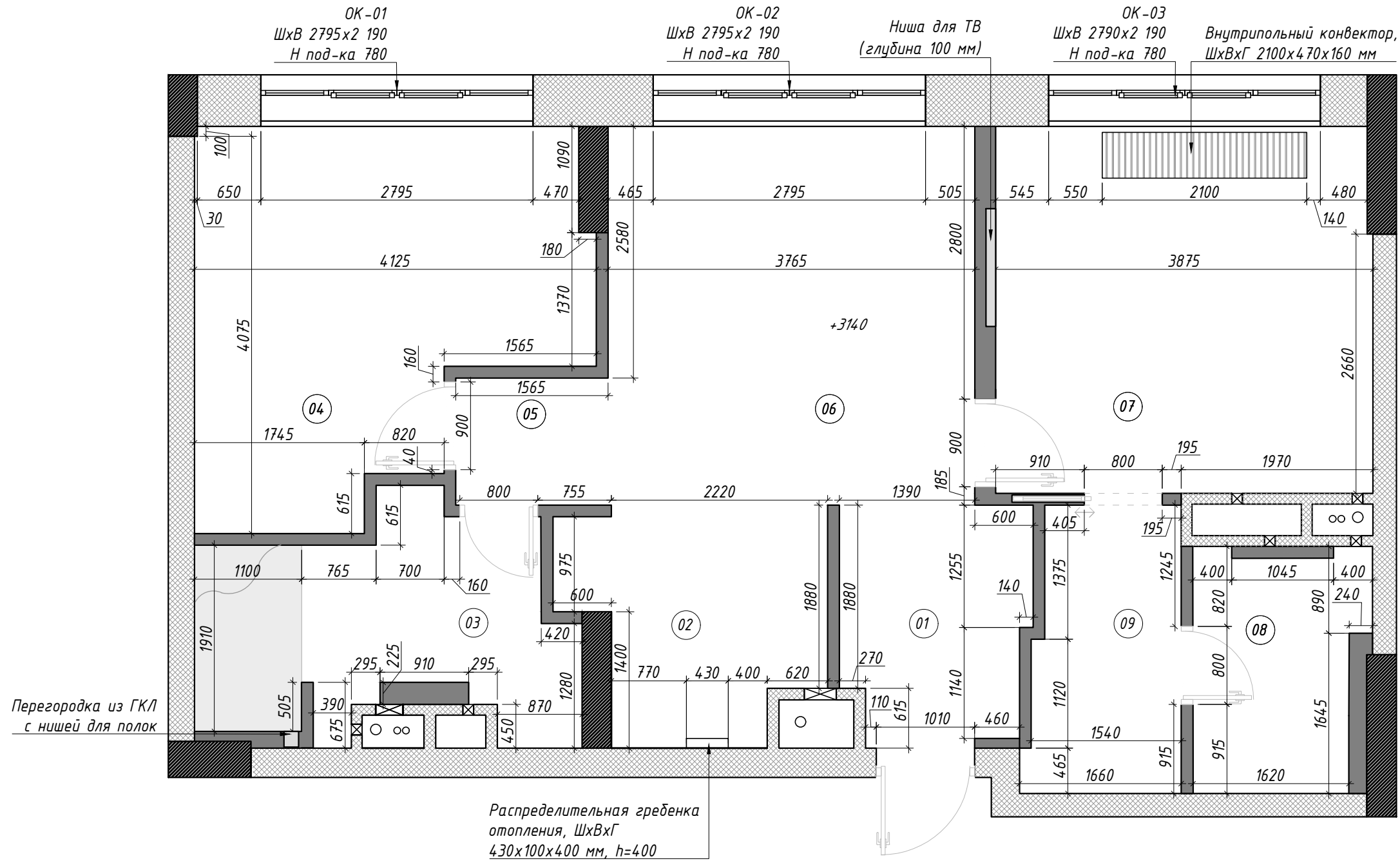







Экспликация помещений

№	Наименование	S, м ²
1	Прихожая	4.57
2	Кухня	5.74
3	Санузел 1	8.05
4	Детская	13.95
5	Коридор	2.04
6	Столовая-гостиная	14.61
7	Спальня	14.74
8	Санузел 2	4.68
9	Гардеробная	4.51
Итого:		72.89

Примечания:

- Высота потолков принята от черного пола
- Все размеры указаны от черновой отделки
- Все окна с поворотнo-распашными створками
- Все размеры даны для справки и требуют уточнения перед размещением заказа на закупку и изготовление

Условные обозначения:

-  - монолит
-  - кирпич
-  - перегородка из ГКЛ 120мм
-  - стояк бытовой канализации
-  - стояк ХВС и ГВС
-  - радиаторы отопления

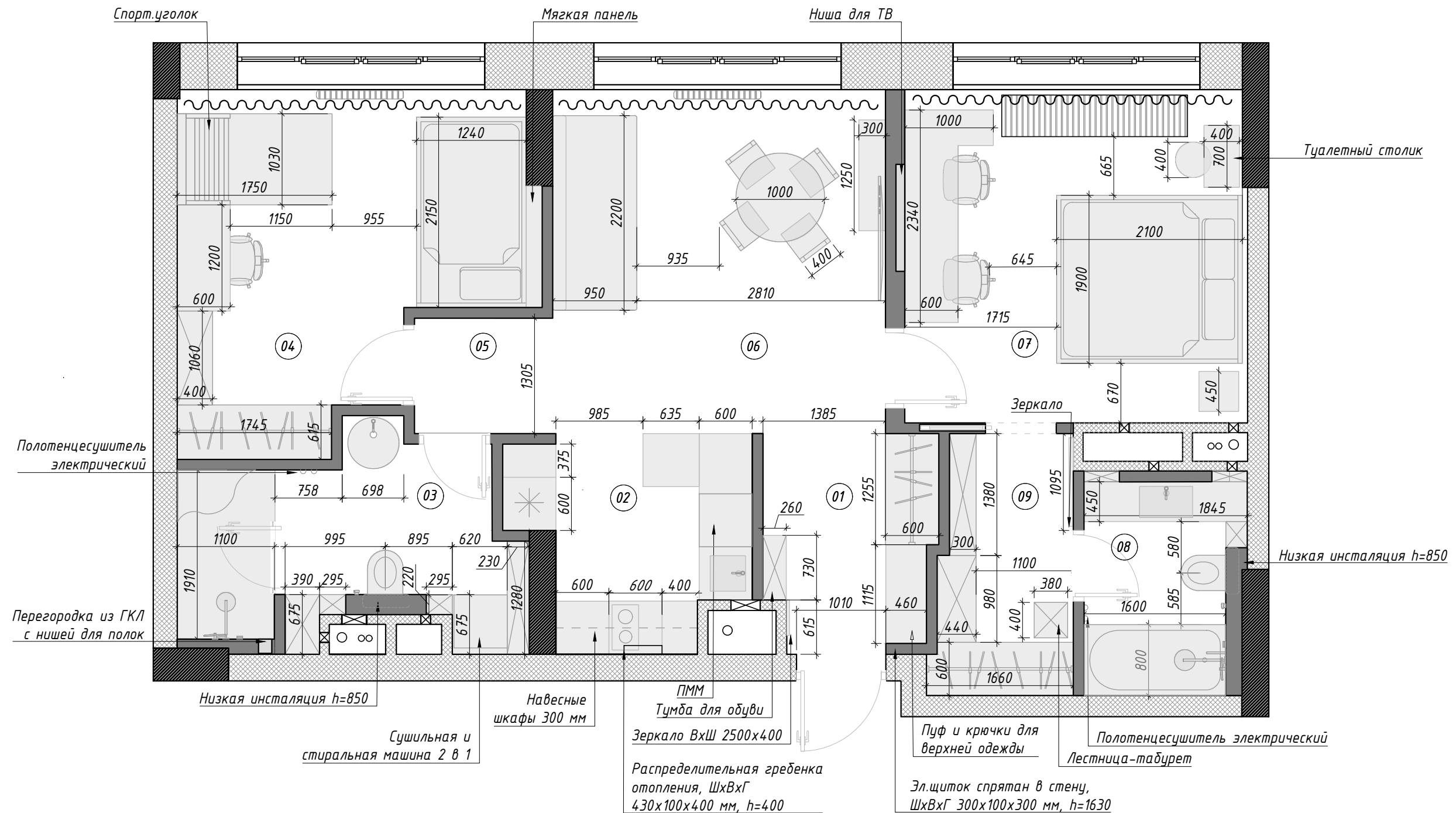

Экспликация помещений

№	Наименование	S, м ²
1	Прихожая	4,57
2	Кухня	5,74
3	Санузел 1	8,05
4	Детская	13,95
5	Коридор	2,04
6	Столовая-гостиная	14,61
7	Спальня	14,74
8	Санузел 2	4,68
9	Гардеробная	4,51
Итого:		72,89

Примечания:

1. Размещение приборов по высоте уточнить на развешиваемых ртках
2. Привязки к сантех. приборам даны по центральным осям, если не указано иное
3. Привязки выпусков выполнить в соответствии с технической документацией
4. Привязки и высоты сантехнических выводов требуют обязательного дополнительного согласования в соответствии с тех документацией на оборудование и приборы

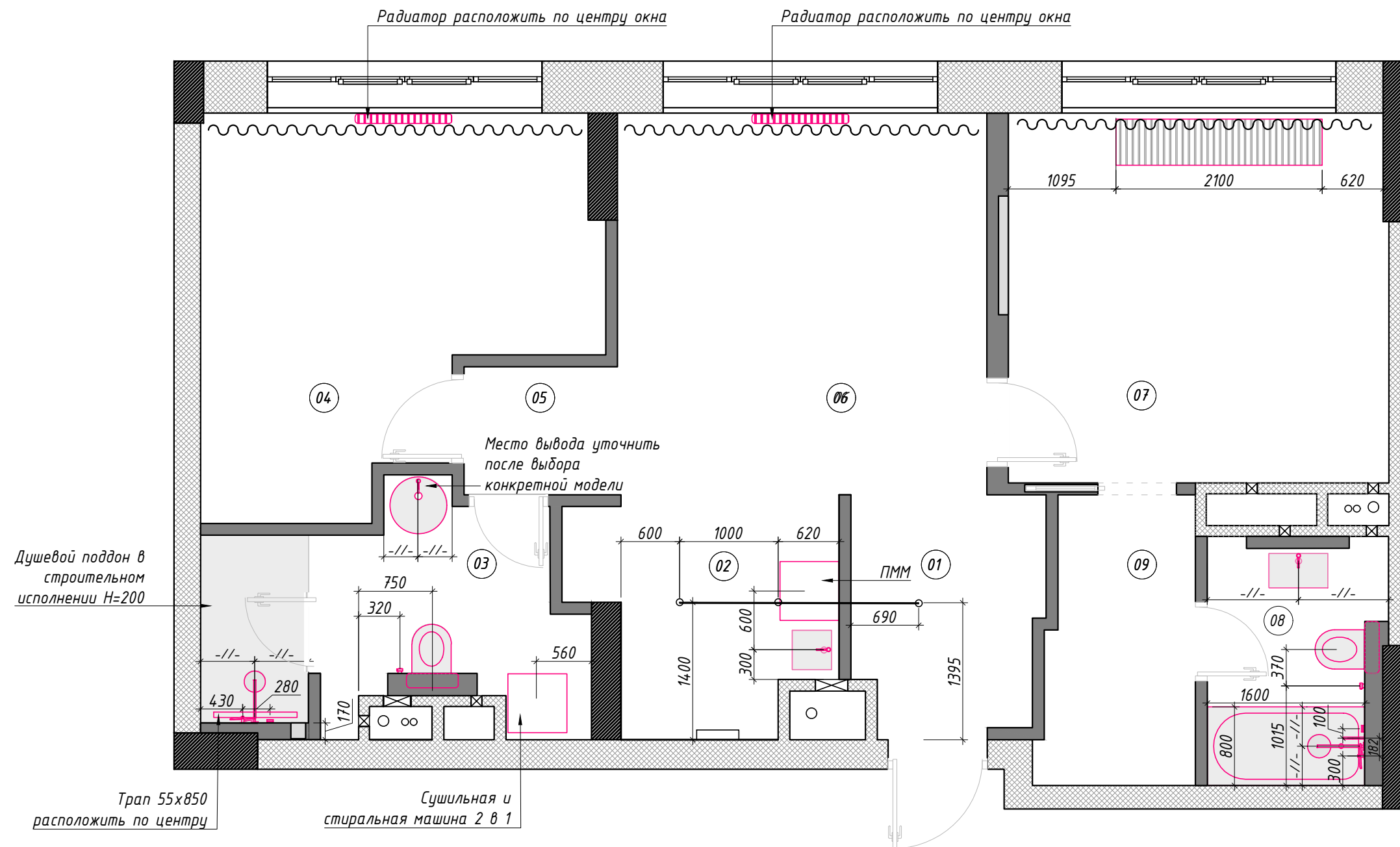

Примечания:

1. Данный лист смотреть совместно с листами 12, 13 и 17
2. Расположение и высоты выводов для подсветки мебели уточнить у производителя
3. Подробные характеристики светильников см. в сводной ведомости
4. Группы светильников указаны рядом с их обозначением на плане. Привязки по высоте даны от уровня чистового пола

Условные обозначения:

- - подвесной светильник
- ⊗ - светильник встроенный точечный
- ☺ - светильник настенный (бра)
- ⋈ - вывод для подсветки
- - светодиодная лента
- 7 - маркировка светильника
- //- - равные размеры
- - система пожаротушения

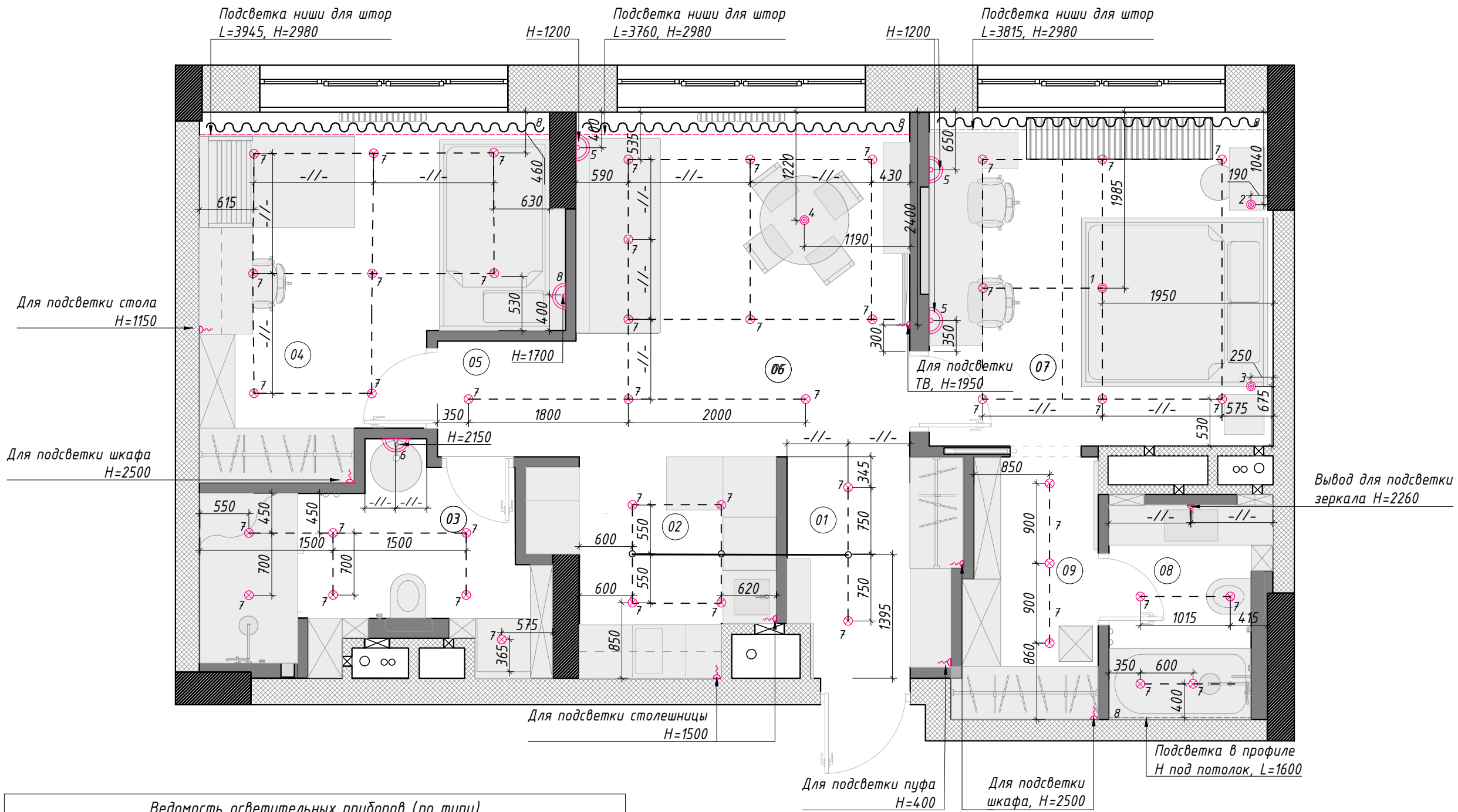

Ведомость осветительных приборов (по типу)

№ маркировки	Наименование	Кол-во
1	Подвесной светильник (люстра) в спальне	1
2	Подвесной светильник (бра) в спальне у окна	1
3	Подвесной светильник (бра) в спальне у стены	1
4	Подвесной светильник (люстра) в гостиной	1
5	Светильник настенный (бра) в гостиной и спальне	3
6	Светильник настенный (бра) в санузле	1
7	Светильник встроенный точечный	45
8	Светодиодная лента	4
9	Светильник настенный (бра) в детской	1

Примечания:

1. Данный лист смотреть совместно с листами 11, 13
2. Вертикальные рамки на плане означают вертикальное расположение на стене, горизонтальное изображение - соотв., горизонтальное
3. Выключатели и регуляторы теплого пола устанавливать на высоте 900 мм от чистого пола, если не указано иное
4. Все высоты и размеры указаны до центра розеток/выключателей

Условные обозначения:

- - подвесной светильник
 - ⊗ - светильник встроенный точечный
 - ☺ - светильник настенный (бра)
 - ⚡ - вывод для подсветки
 - - светодиодная лента
 - - одна группа светильников
 - - выключатель одноклавишный
 - ▤ - выключатель двухклавишный
 - ▣ - переключатель одноклавишный
 - ▤ - переключатель двухклавишный
 - Ⓜ - мастер-выключатель
 - Ⓜ - регулятор теплого пола
 - Ⓜ - выключатель для вентиляции
 - Ⓜ - розетка
 - Ⓜ - USB розетка
 - ▣ - высота от чистого пола
- H=900

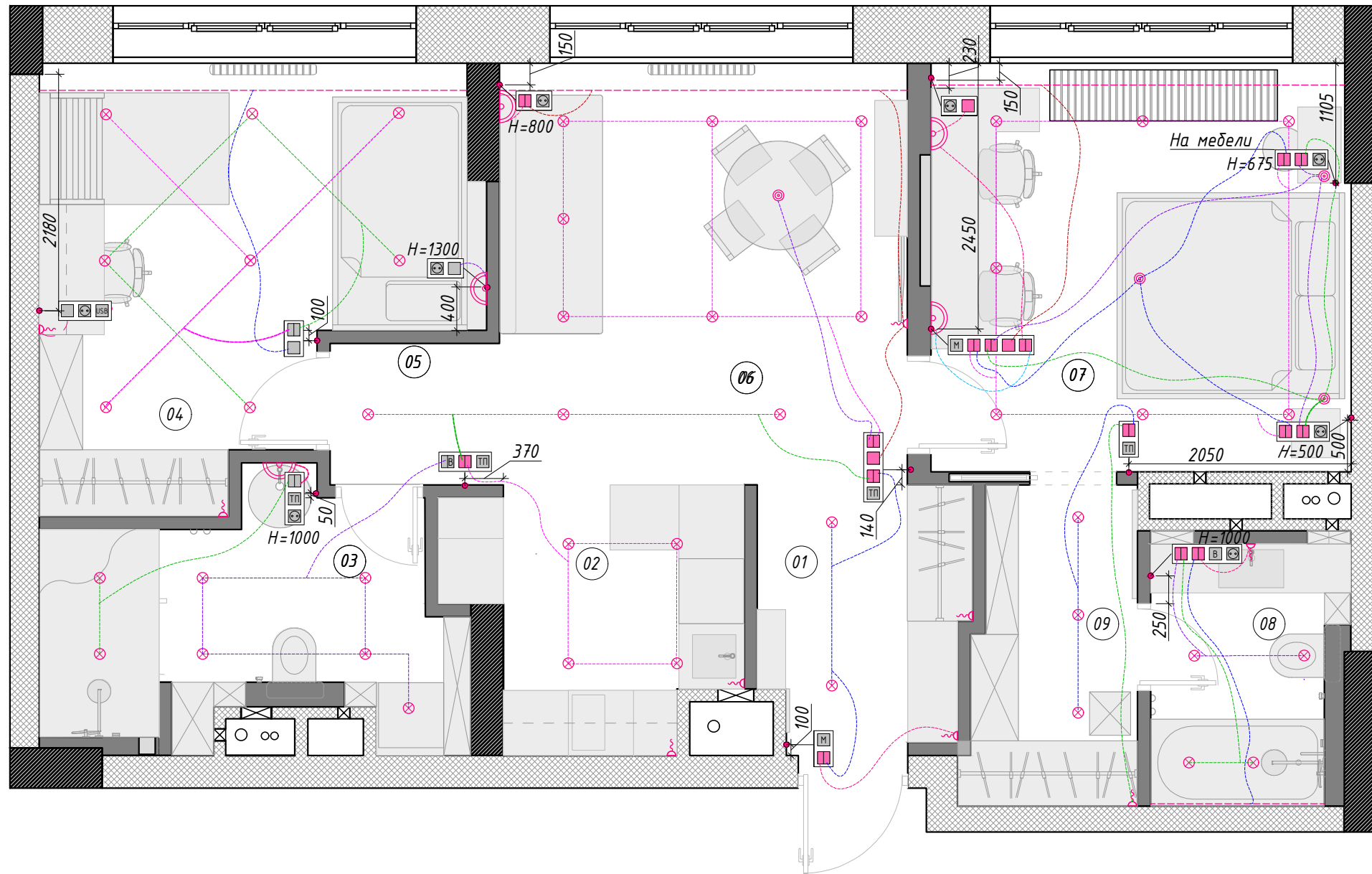

Экспликация помещений

№	Наименование	S, м ²
1	Прихожая	4,57
2	Кухня	5,74
3	Санузел 1	8,05
4	Детская	13,95
5	Коридор	2,04
6	Столовая-гостиная	14,61
7	Спальня	14,74
8	Санузел 2	4,68
9	Гардеробная	4,51
Итого:		72,89

Примечания:

- Данный лист смотреть совместно с листом 15
- Перед заливкой пола необходимо уточнить толщину используемых материалов
- Границы покрытий в проемах устраиваются по середине дверного полотна
- На плане материал напольных покрытий показан условно
- В душевой предусмотреть нормативный уклон чистового покрытия к трапу

Ведомость покрытий

Тип	Покрытие	Услов. обознач.	S, м ²
1	Ламинат		48,95
2	Керамогранит (450x900)		20,94
4	Микроцемент		2,10

Условные обозначения:

- 4.68 - площадь покрытия
- направление раскладки керамогранита
- порожек между разными типами напольных покрытий

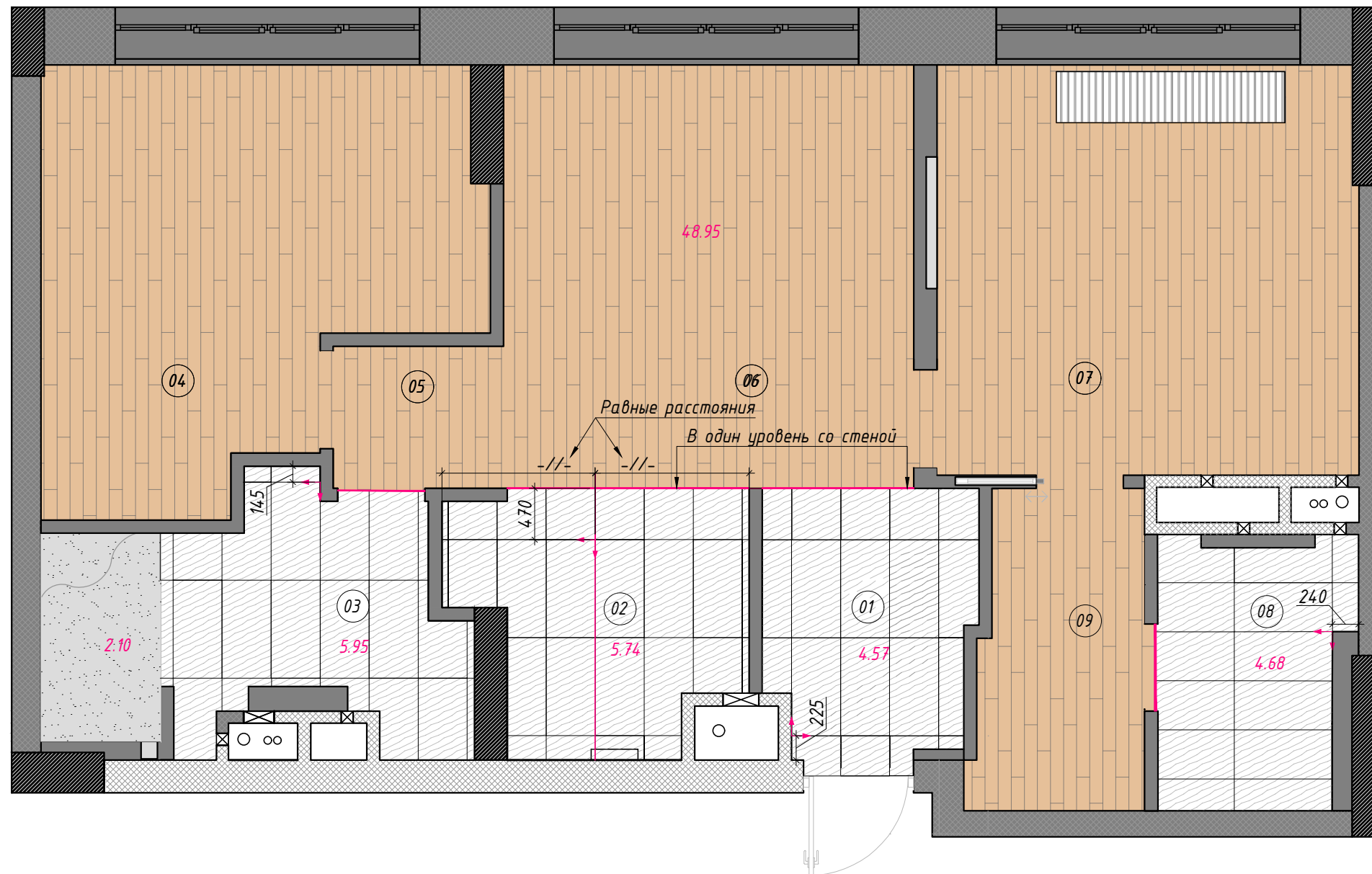







Экспликация помещений

№	Наименование	S, м ²
1	Прихожая	4,57
2	Кухня	5,74
3	Санузел 1	8,05
4	Детская	13,95
5	Коридор	2,04
6	Столовая-гостиная	14,61
7	Спальня	14,74
8	Санузел 2	4,68
9	Гардеробная	4,51
Итого:		72,89

Примечания:

1. Данный лист смотреть совместно с листом 14
2. Отрезки плитусов, прилегающие к кухонному гарнитуру и встроенным шкафам монтируются после установки мебели

Ведомость плитусов

Помещение	Вид на плане	Общая длина, м
Прихожая		4,00
Кухня		0,80
Детская		13,50
Коридор		2,80
Столовая-гостиная		9,00
Спальня		13,60
Гардеробная		1,80

Условные обозначения:

 - плитус накладной (H=80мм)



Экспликация помещений

№	Наименование	S, м ²
1	Прихожая	4,57
2	Кухня	5,74
3	Санузел 1	8,05
4	Детская	13,95
5	Коридор	2,04
6	Столовая-гостиная	14,61
7	Спальня	14,74
8	Санузел 2	4,68
9	Гардеробная	4,51
Итого:		72,89

Примечания:

- Данный лист смотреть совместно с листом 14
- Предусмотреть технологический отступ от стен и габаритных предметов интерьера не менее 100 мм, уточнить в тех. карте к изделию
- Вертикальные рамки на плане означают вертикальное расположение на стене, горизонтальное изображение - соотв., горизонтальное
- Все терморегуляторы устанавливать на высоте 900 мм от чистого пола, если не указано иное

Ведомость теплых полов

№	Обозначение на плане	Площадь, м ²
ТП-01		3.15
ТП-02		2.02
ТП-03		2.79
ТП-04		1.81

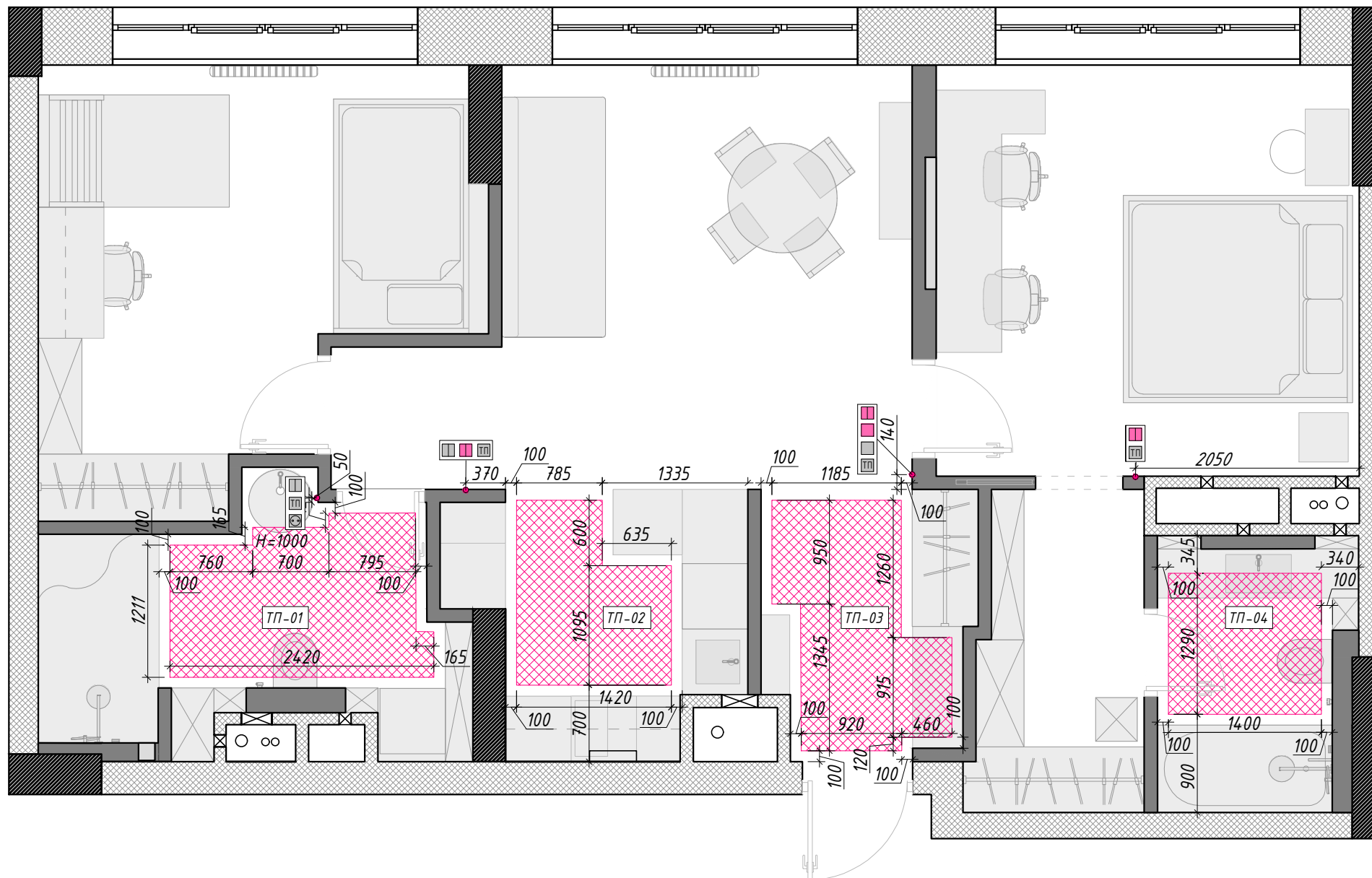









Экспликация помещений

№	Наименование	S, м ²
1	Прихожая	4,57
2	Кухня	5,74
3	Санузел 1	8,05
4	Детская	13,95
5	Коридор	2,04
6	Столовая-гостиная	14,61
7	Спальня	14,74
8	Санузел 2	4,68
9	Гардеробная	4,51
Итого:		72,89

Примечания:

1. Данный лист смотреть совместно с листами 11 и 18

Условные обозначения:

-  - светодиодная лента в профиле
-  - опуск потолка 90 мм
-  - минимальный опуск потолка
-  - монолит
-  - кирпич
-  - перегородка из ГКЛ 120мм
-  - разрез
-  - система пожаротушения
-  - стык покрытия натяжного потолка

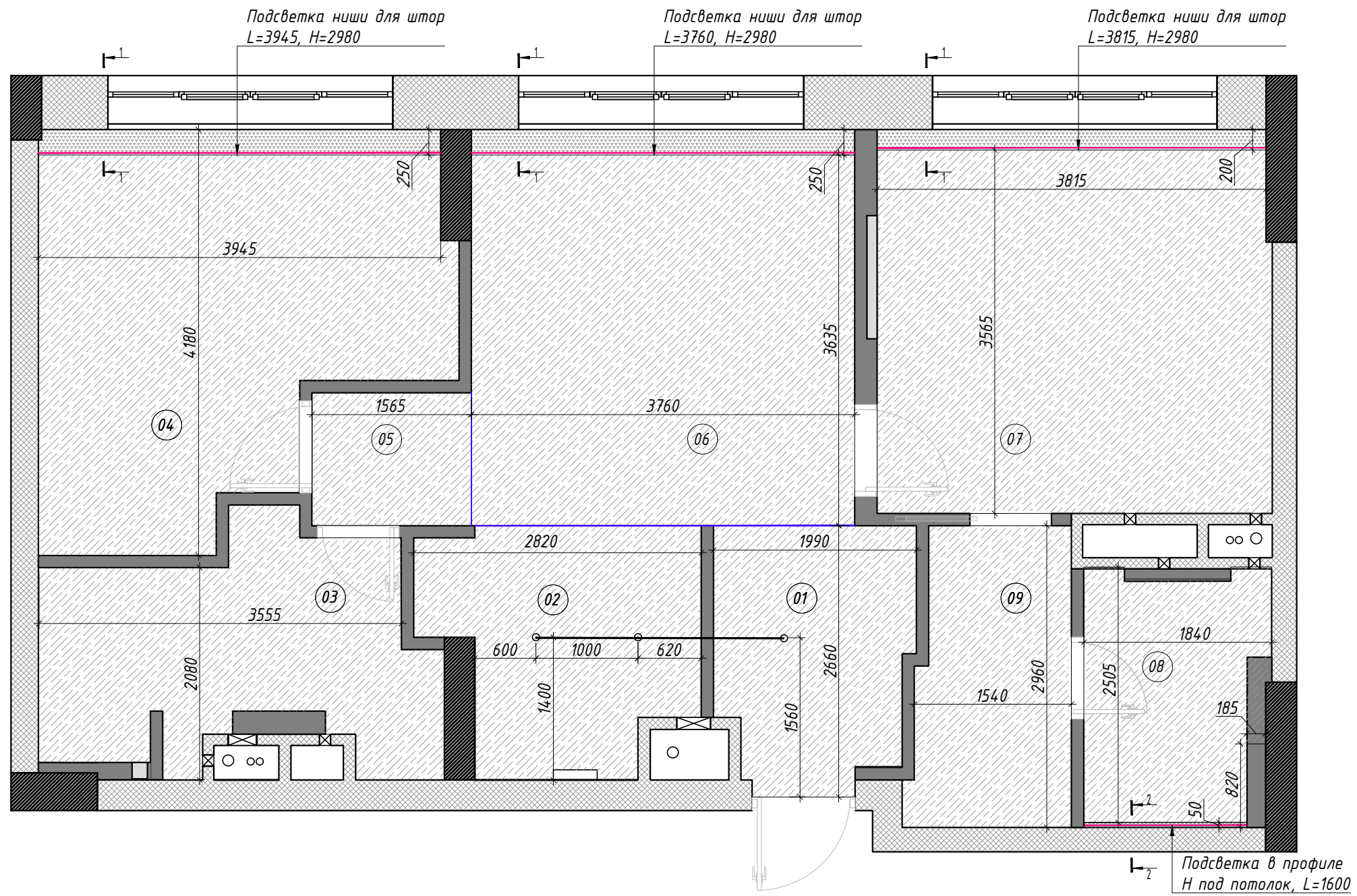

1-1

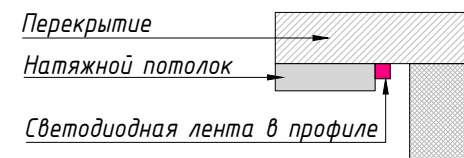

2-2

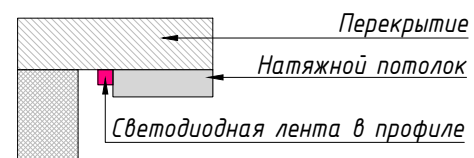

Экспликация помещений

№	Наименование	S, м ²
1	Прихожая	4,57
2	Кухня	5,74
3	Санузел 1	8,05
4	Детская	13,95
5	Коридор	2,04
6	Столовая-гостиная	14,61
7	Спальня	14,74
8	Санузел 2	4,68
9	Гардеробная	4,51
Итого:		72,89

Ведомость отделки потолков

Вид отделки	Вид на плане	Площадь, м ²
Натяжной потолок		69,06
Краска белая		2,76

Условные обозначения:

- 13.76 - площадь покрытия
- система пожаротушения
- - стык покрытия натяжного потолка
- светильник встроенный точечный
- подвесной светильник

Количество точечных
встраиваемых светильников 45

Количество подвесных
светильников 4



Экспликация помещений

№	Наименование	S, м ²
1	Прихожая	4,57
2	Кухня	5,74
3	Санузел 1	8,05
4	Детская	13,95
5	Коридор	2,04
6	Столовая-гостиная	14,61
7	Спальня	14,74
8	Санузел 2	4,68
9	Гардеробная	4,51
Итого:		72,89

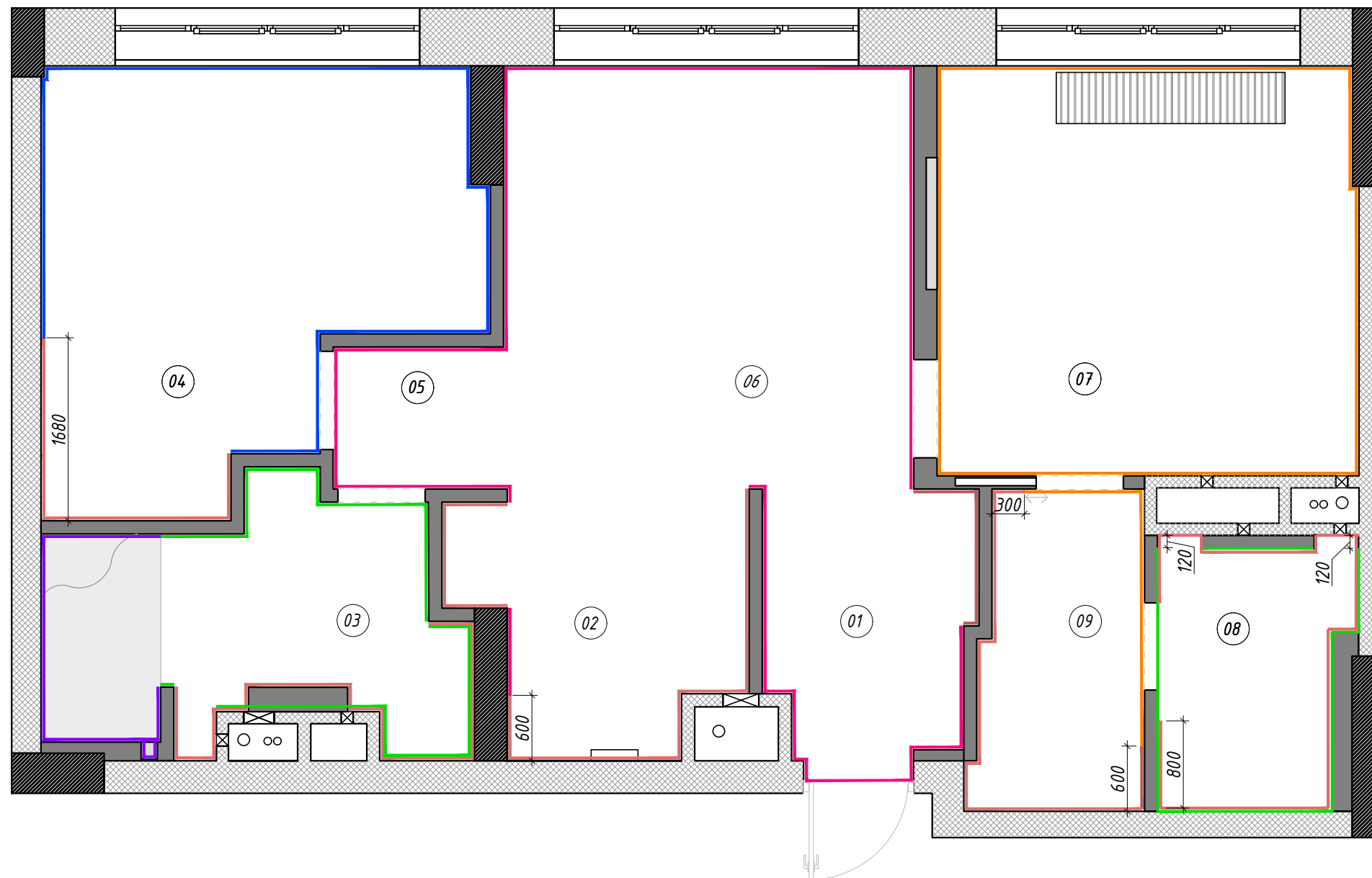

Ведомость отделочных работ

Помещение	Отделка					
	Тип 1 за встр.мебелью	Тип 2 обои	Тип 3 керамогранит	Тип 4 микроцемент	Тип 5 обои	Тип 6 обои
01 Прихожая	5,78	12,99				
02 Кухня	19,93	4,40				
03 Санузел 1	8,70		20,52	4,33		
04 Детская	6,82				32,88	
05 Коридор		10,82				
06 Столовая-гостиная		21,50				
07 Спальня						36,17
08 Санузел 2	7,29		17,03			
09 Гардеробная	16,55					6,52
ИТОГО	65,07	49,71	37,55	4,33	32,88	42,69

Экспликация помещений

№	Наименование	S, м ²
1	Прихожая	4,57
2	Кухня	5,74
3	Санузел 1	8,05
4	Детская	13,95
5	Коридор	2,04
6	Столовая-гостиная	14,61
7	Спальня	14,74
8	Санузел 2	4,68
9	Гардеробная	4,51
Итого:		72,89

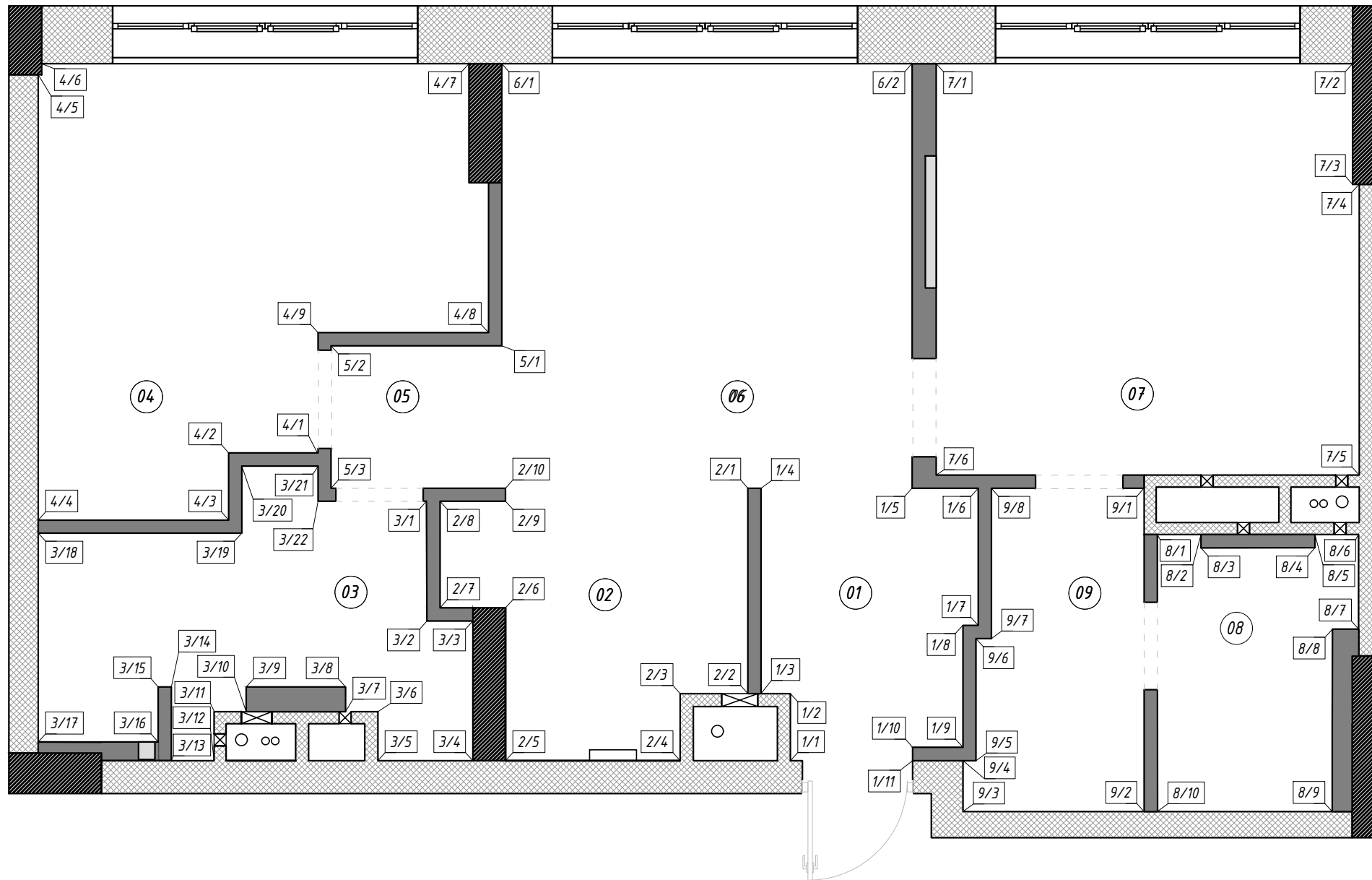

Условные обозначения:

- плинтус накладной
H=80 мм
- монолит
- натяжной потолок
- зеркало
- отделка Тип 2
- отделка Тип 1 (за встр. мебелью)
- мебель

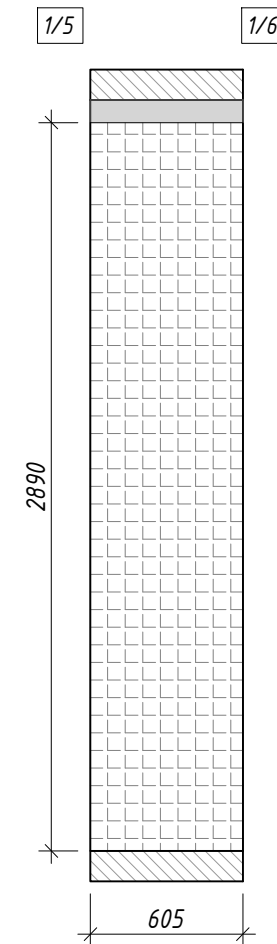
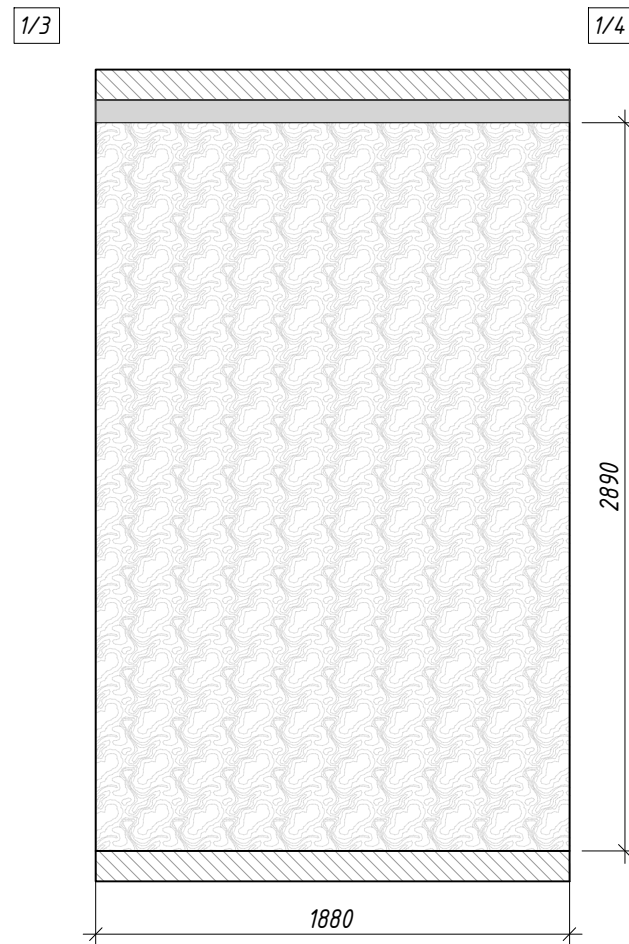
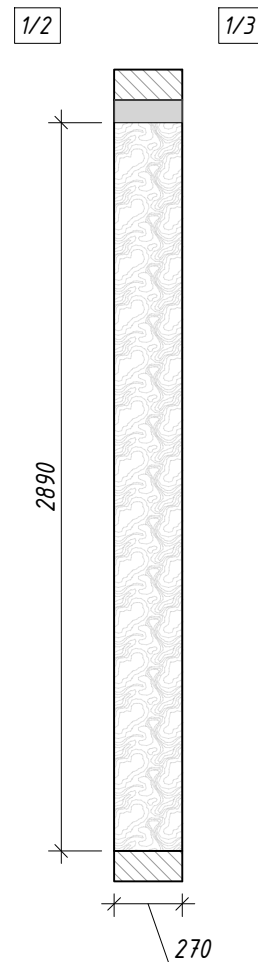
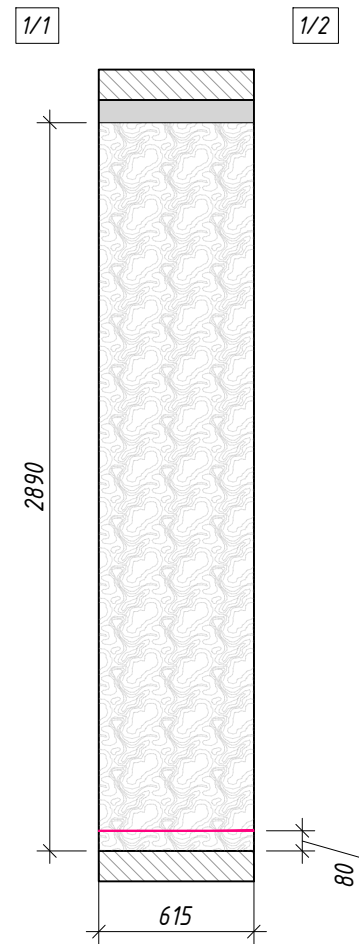
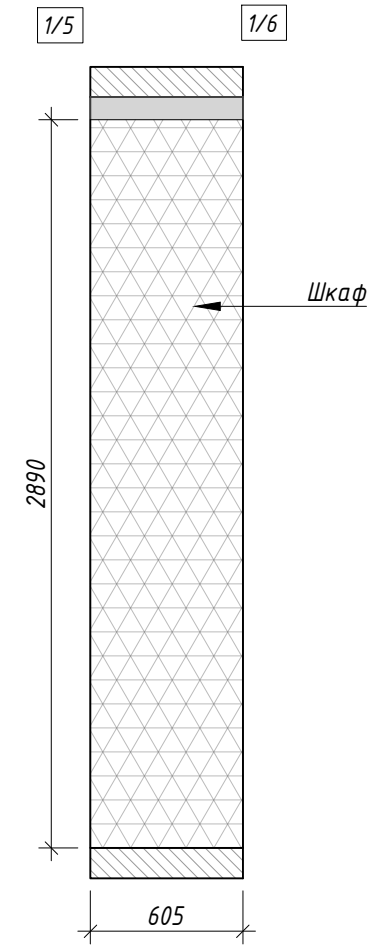
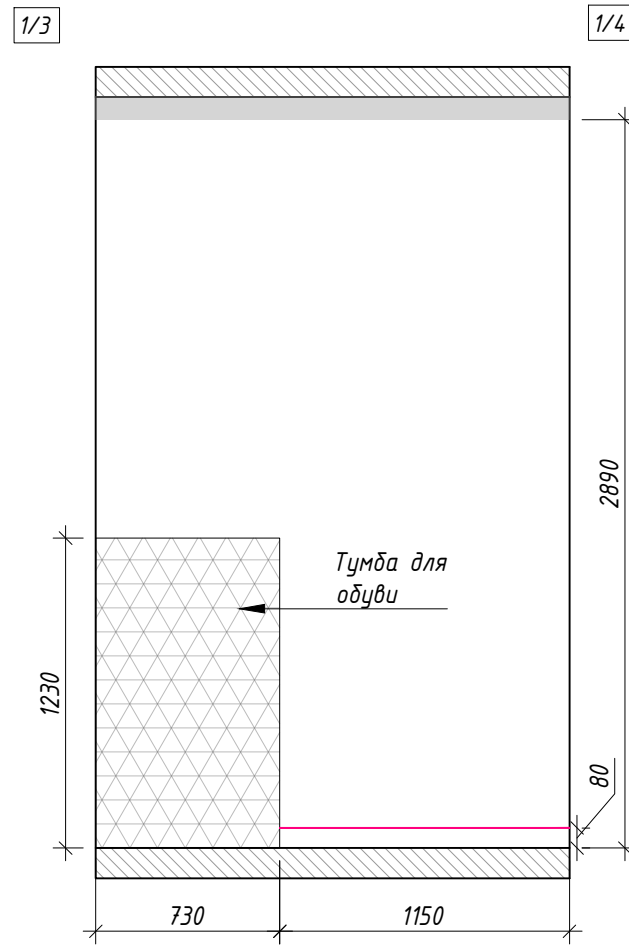
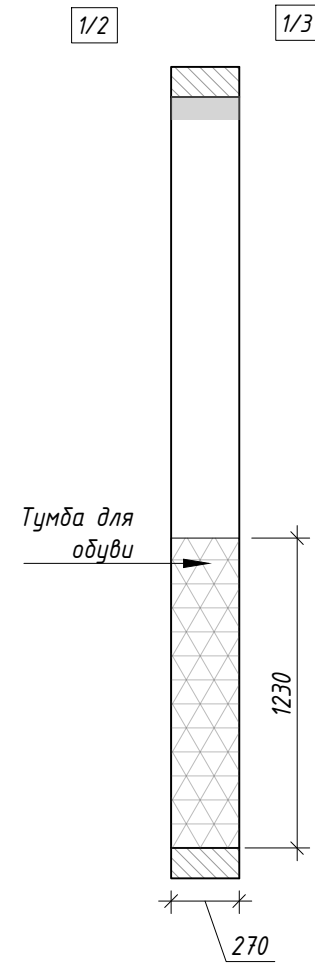
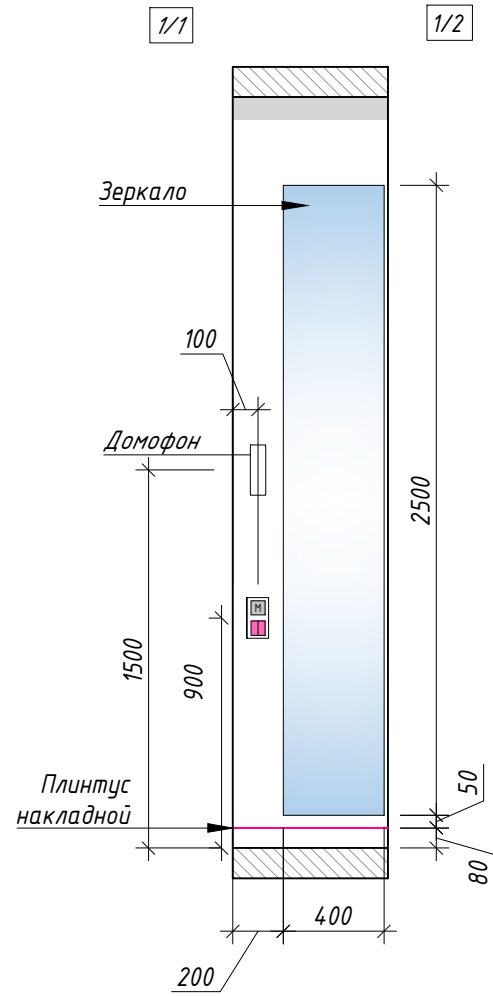

Ведомость отделки помещения
01 Прихожая



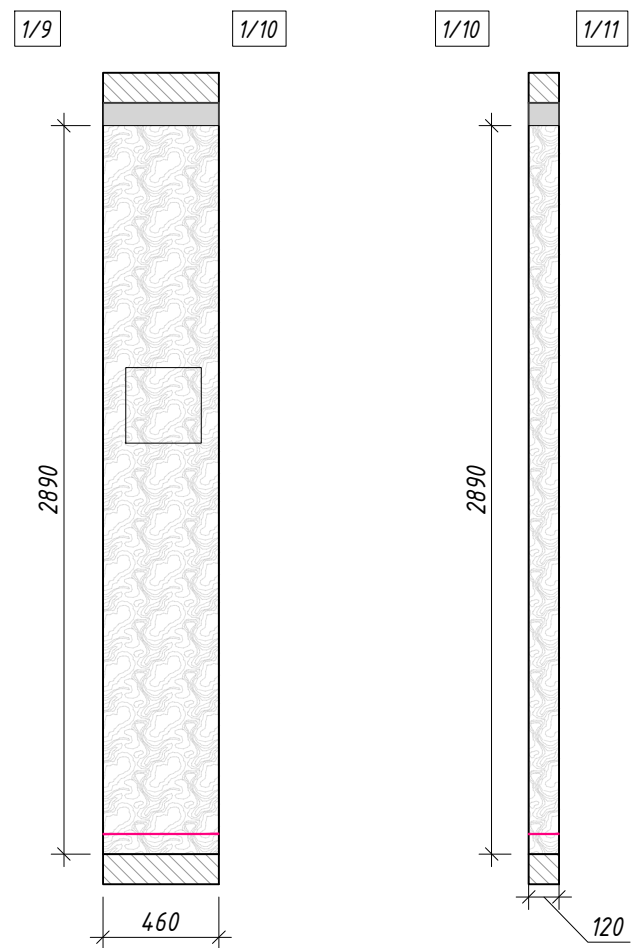
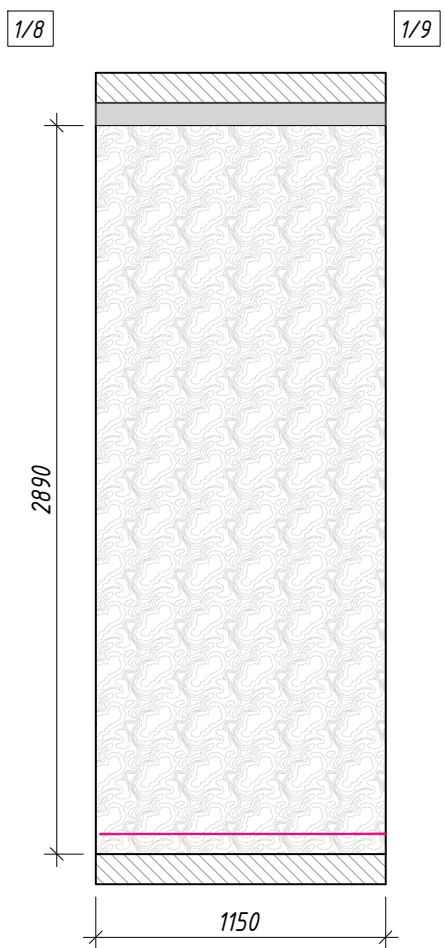
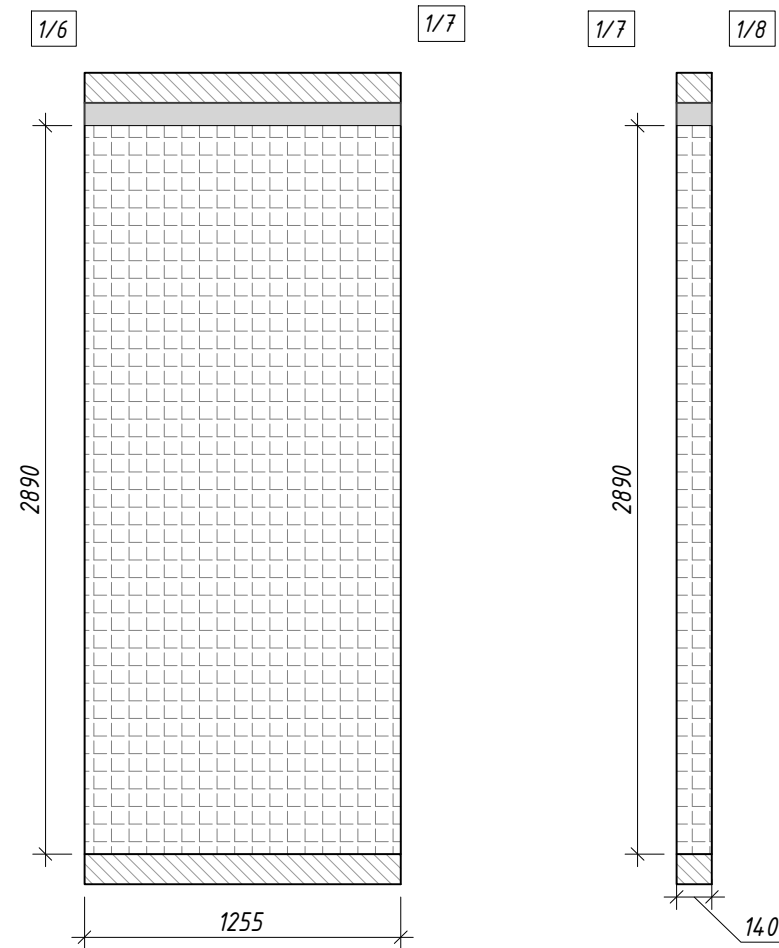
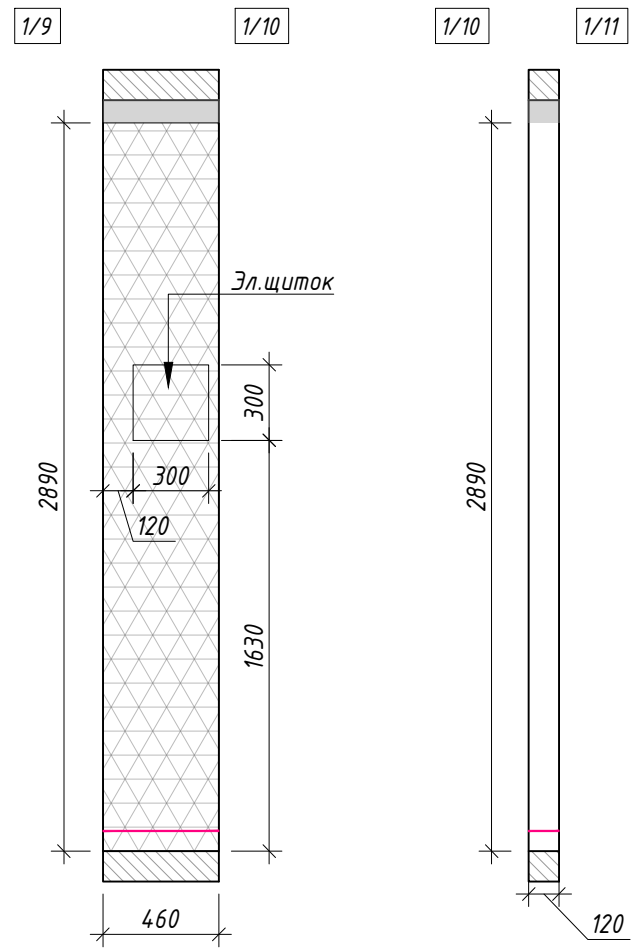
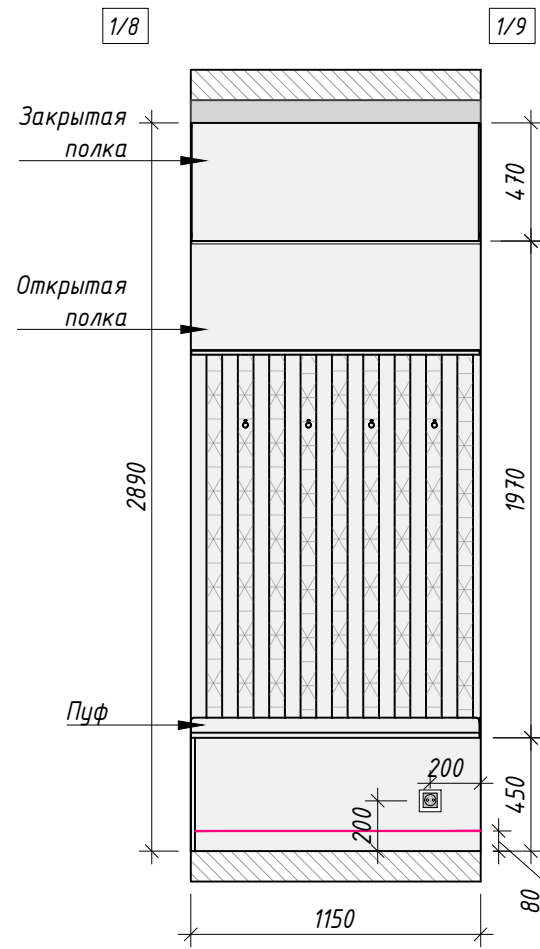
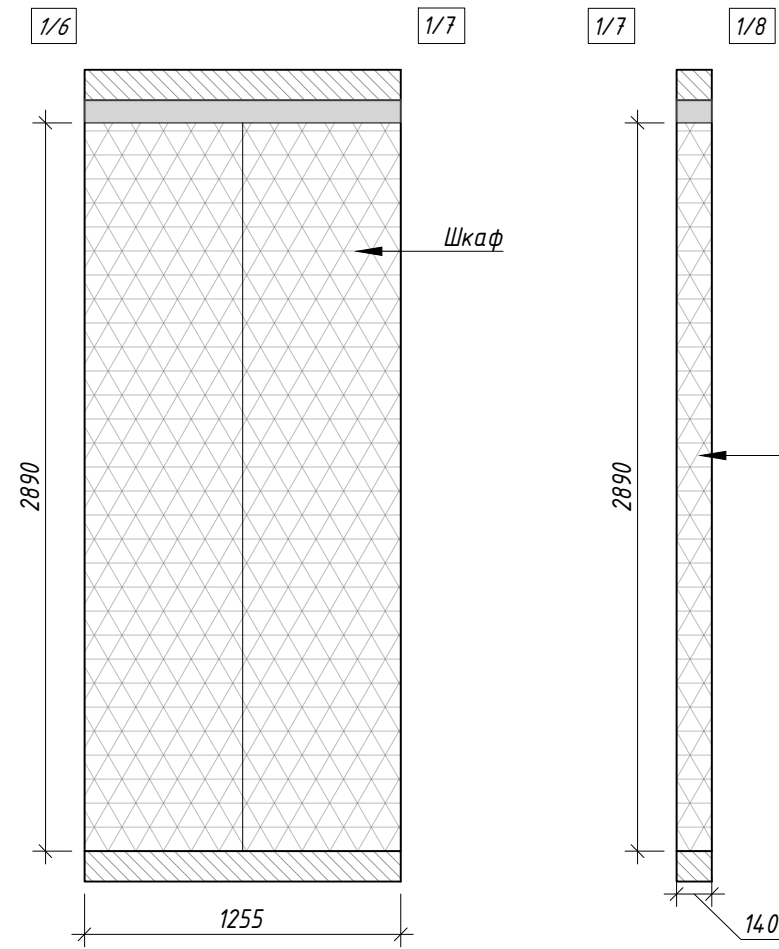

Наименование	S кв.м
Отделка Тип 1 (за встр. мебелью)	5,78
Отделка Тип 2 (Обои)	12,99

Условные обозначения:

- плинтус накладной
H=80 мм
- монолит
- натяжной потолок
- отделка Тип 2
- отделка Тип 1 (за встр. мебелью)
- мебель



Условные обозначения:



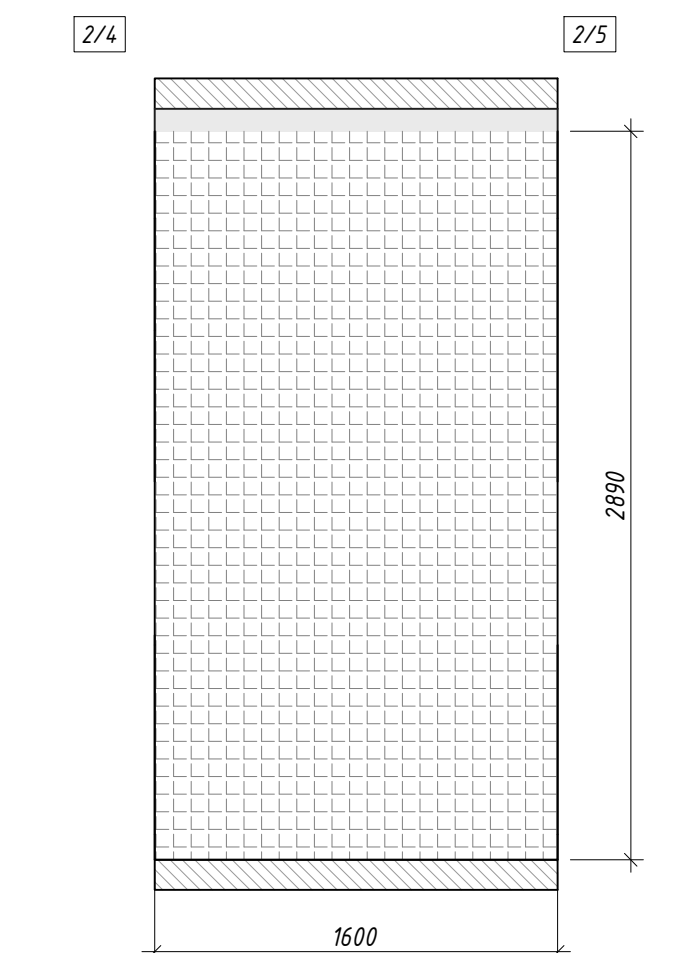
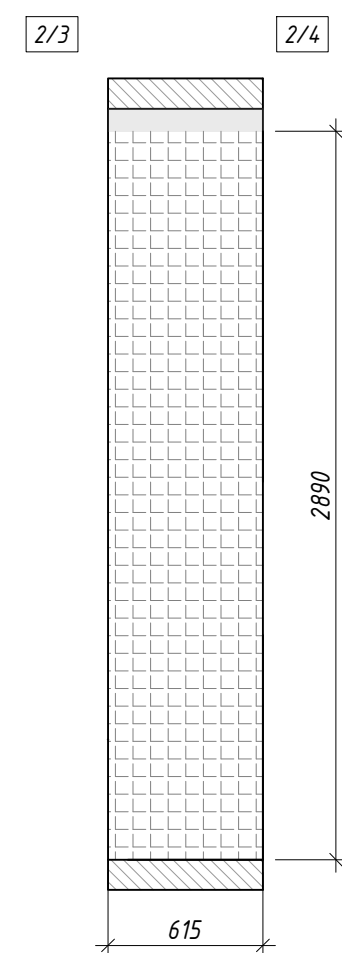
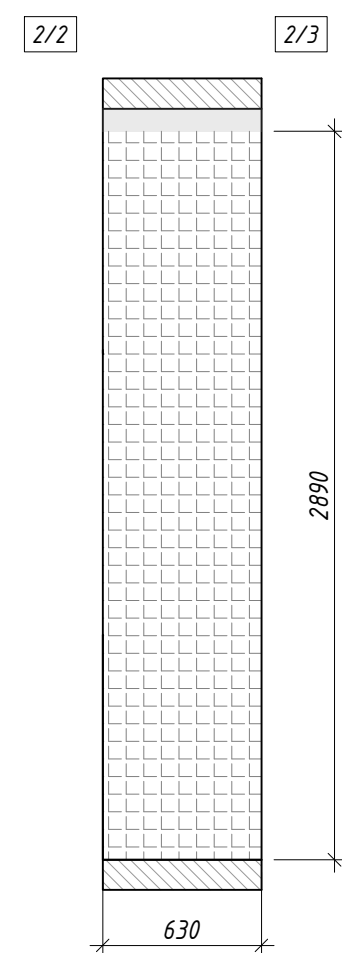
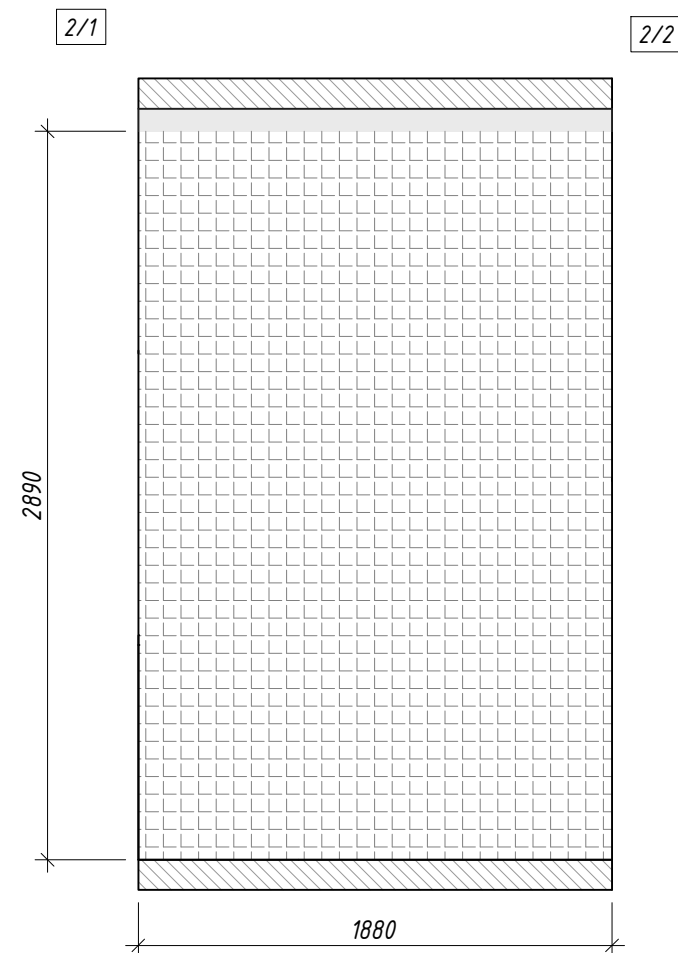
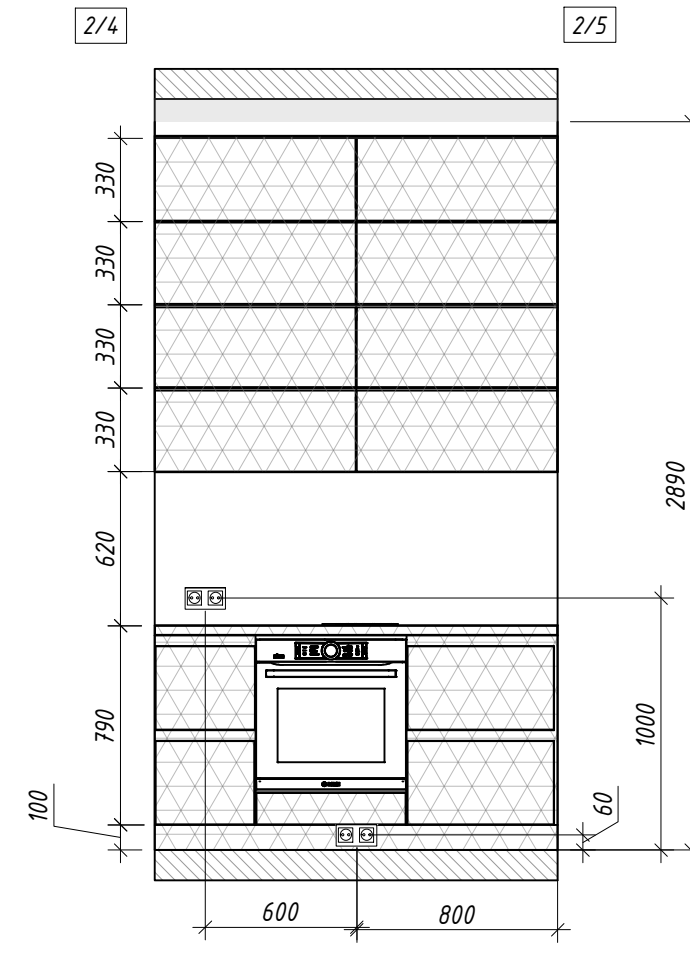
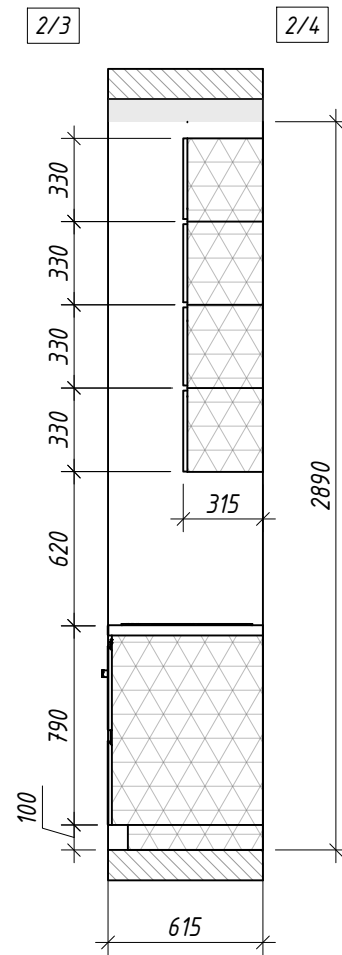
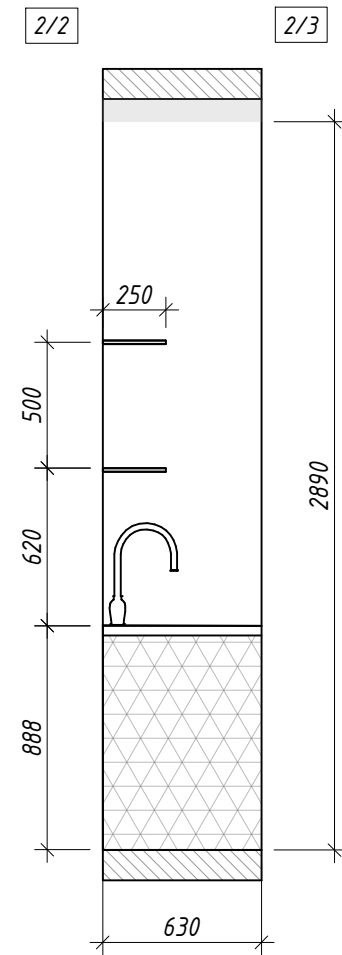
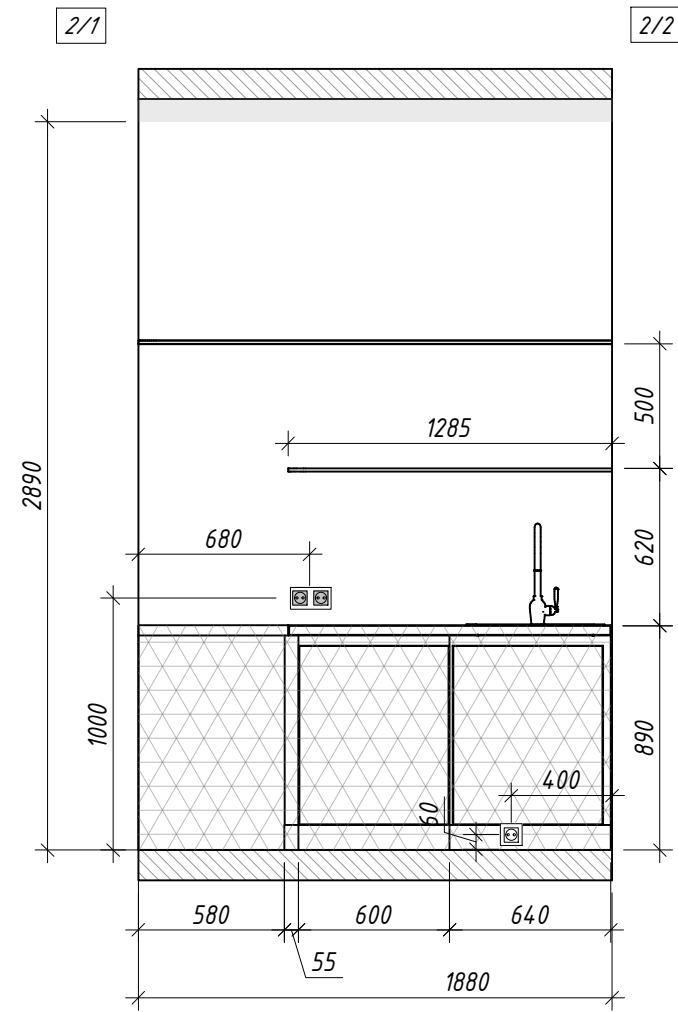

-  - монолит
-  - натяжной потолок
-  - отделка тип 2
-  - отделка тип 1 (за встр. мебелью)
-  - мебель



Ведомость отделки помещения
02 Кухня



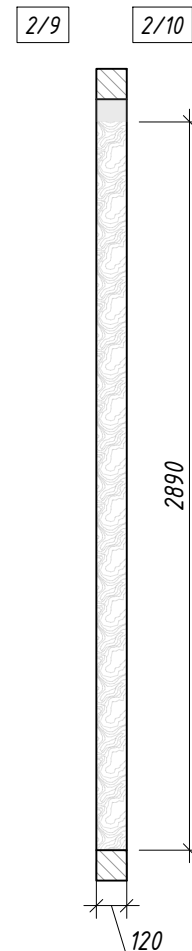
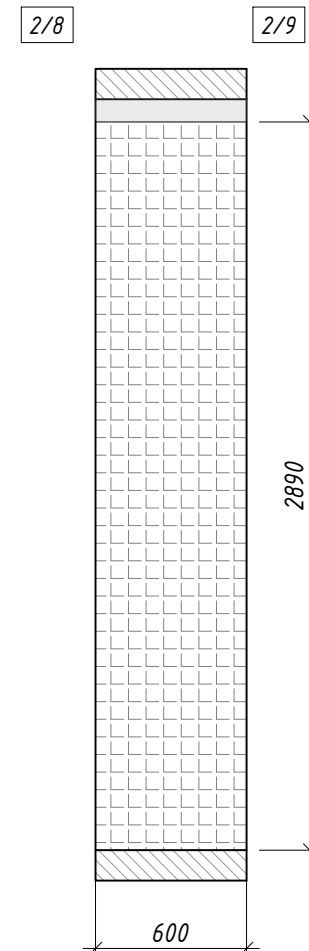
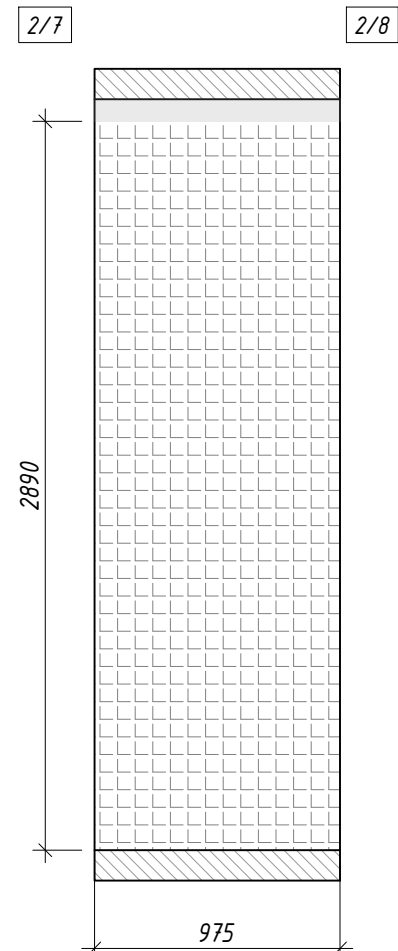
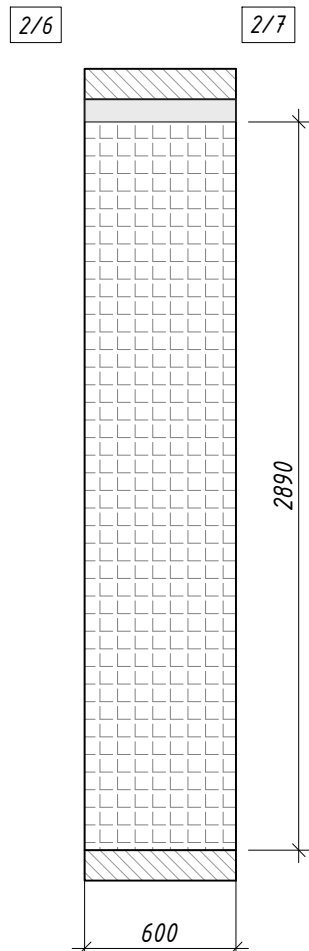
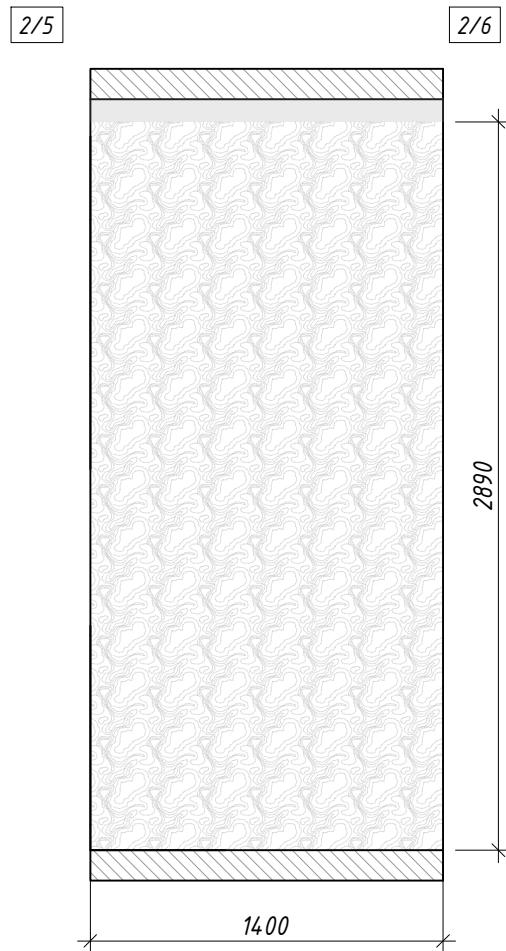
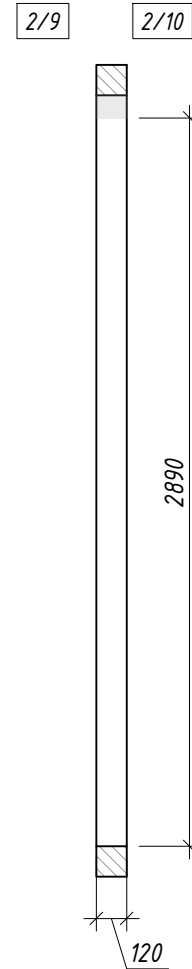
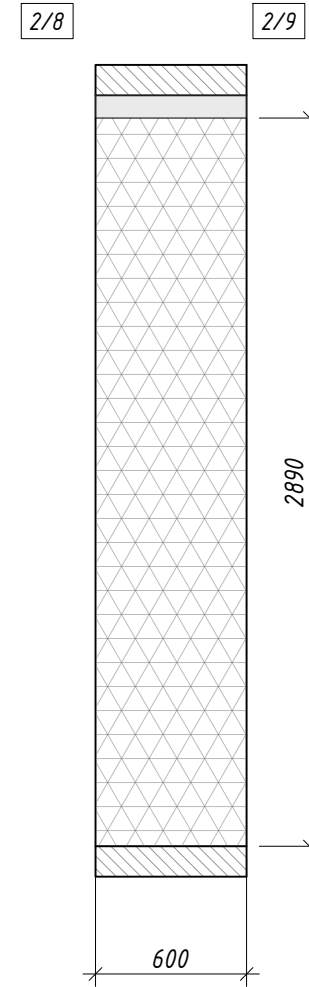
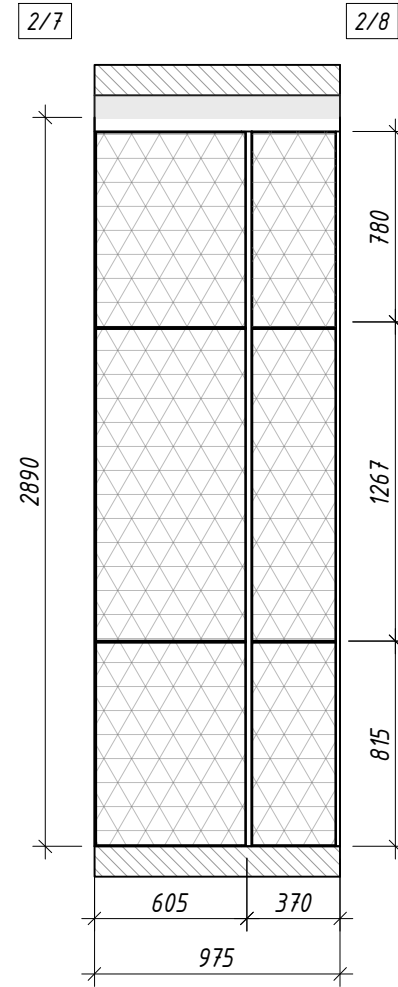
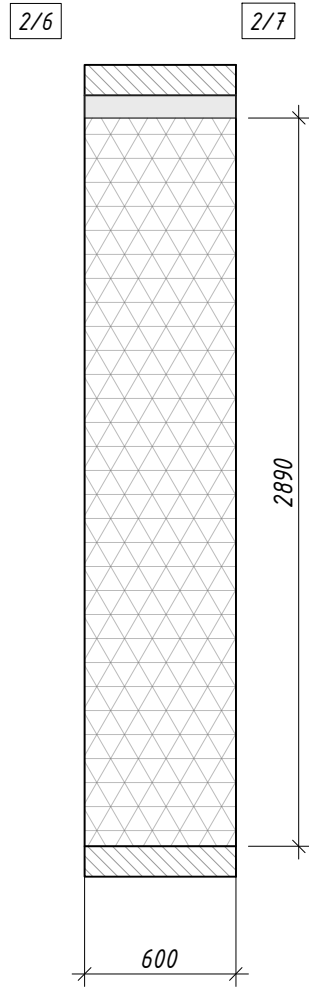
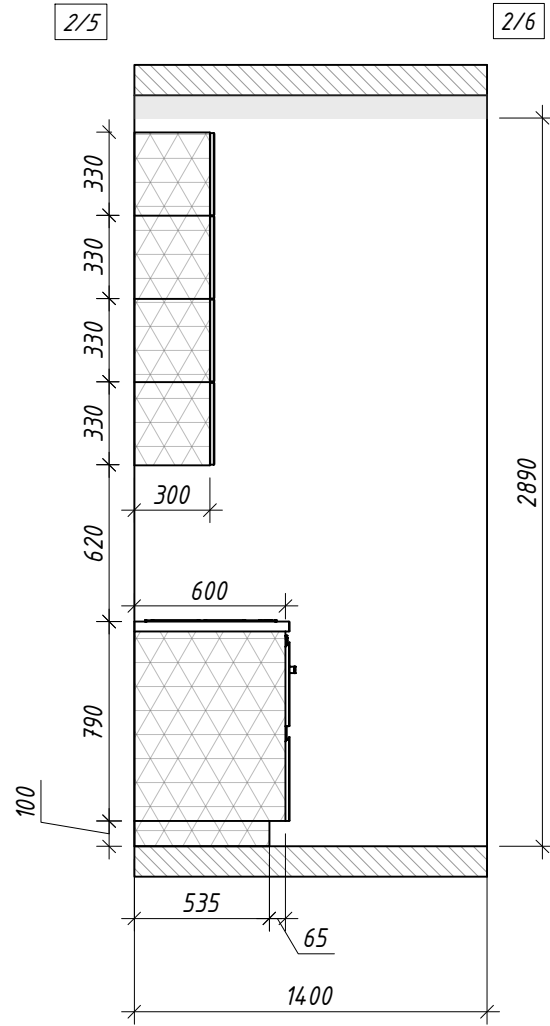

Наименование	S кв.м
Отделка Тип 1 (за встр. мебелью)	19,93
Отделка Тип 2 (Обои)	4,40

Условные обозначения:

-  - монолит
-  - натяжной потолок
-  - отделка тип 2
-  - отделка тип 1 (за встр. мебелью)
-  - мебель



Условные обозначения:



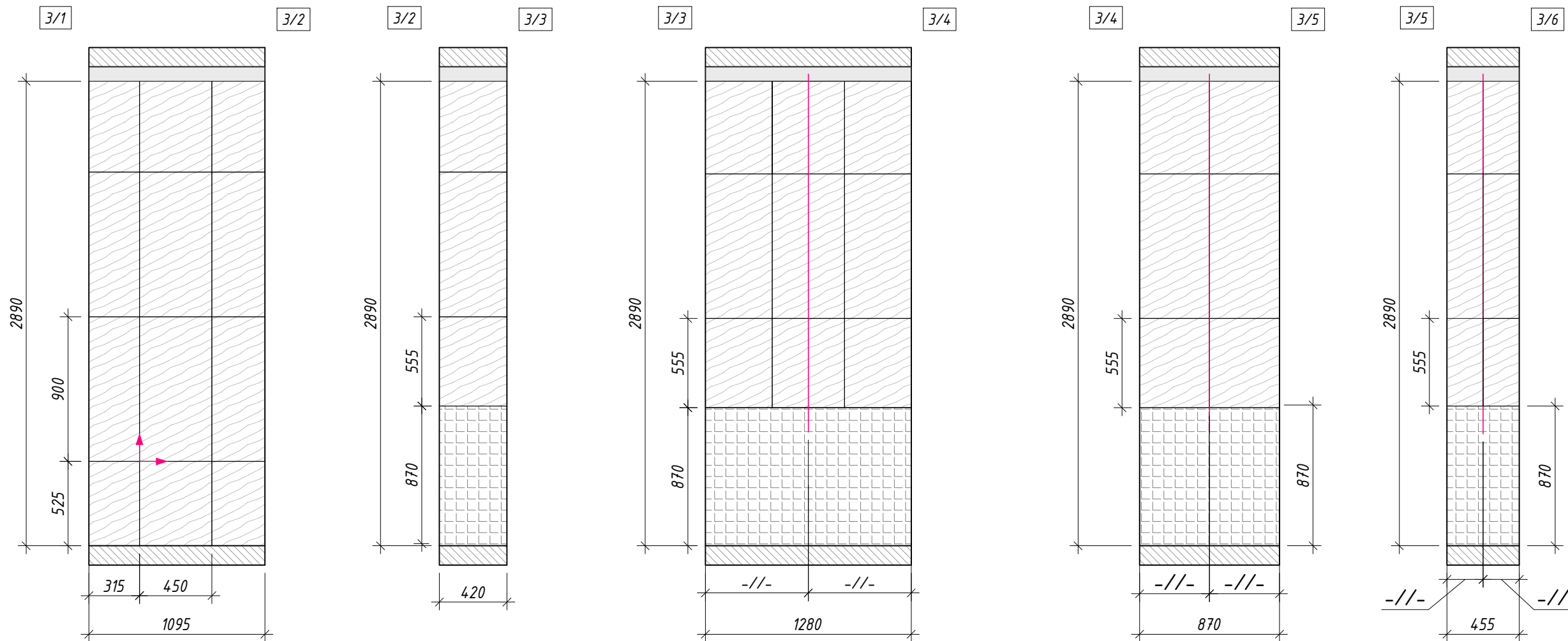
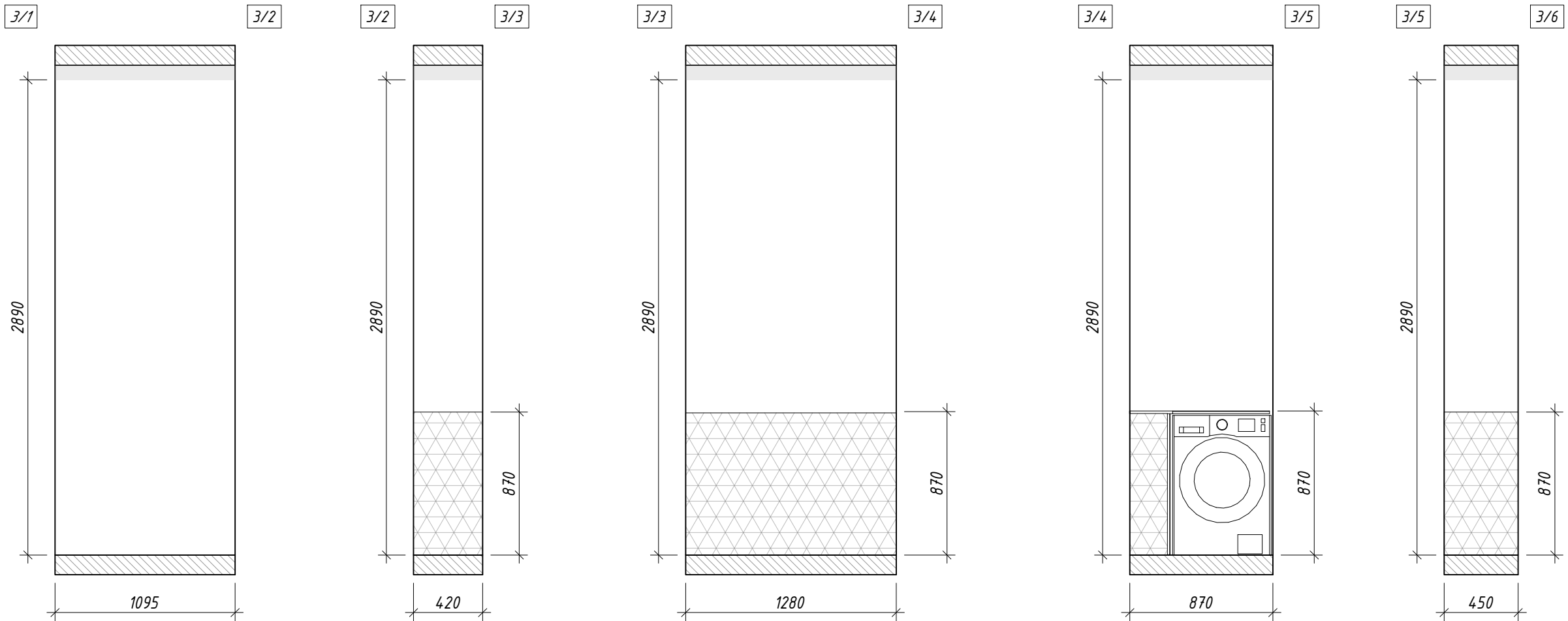

-  - монолит
-  - натяжной потолок
-  - отделка тип 3
-  - отделка тип 1 (за встр. мебелью)
-  - мебель

Ведомость отделки помещения
03 Санузел 1

Наименование	S кв.м
Отделка Тип 1 (за встр. мебелью)	8.70
Отделка Тип 3 (Керамогранит)	20.52
Отделка Тип 4 (Микроцемент)	4.33





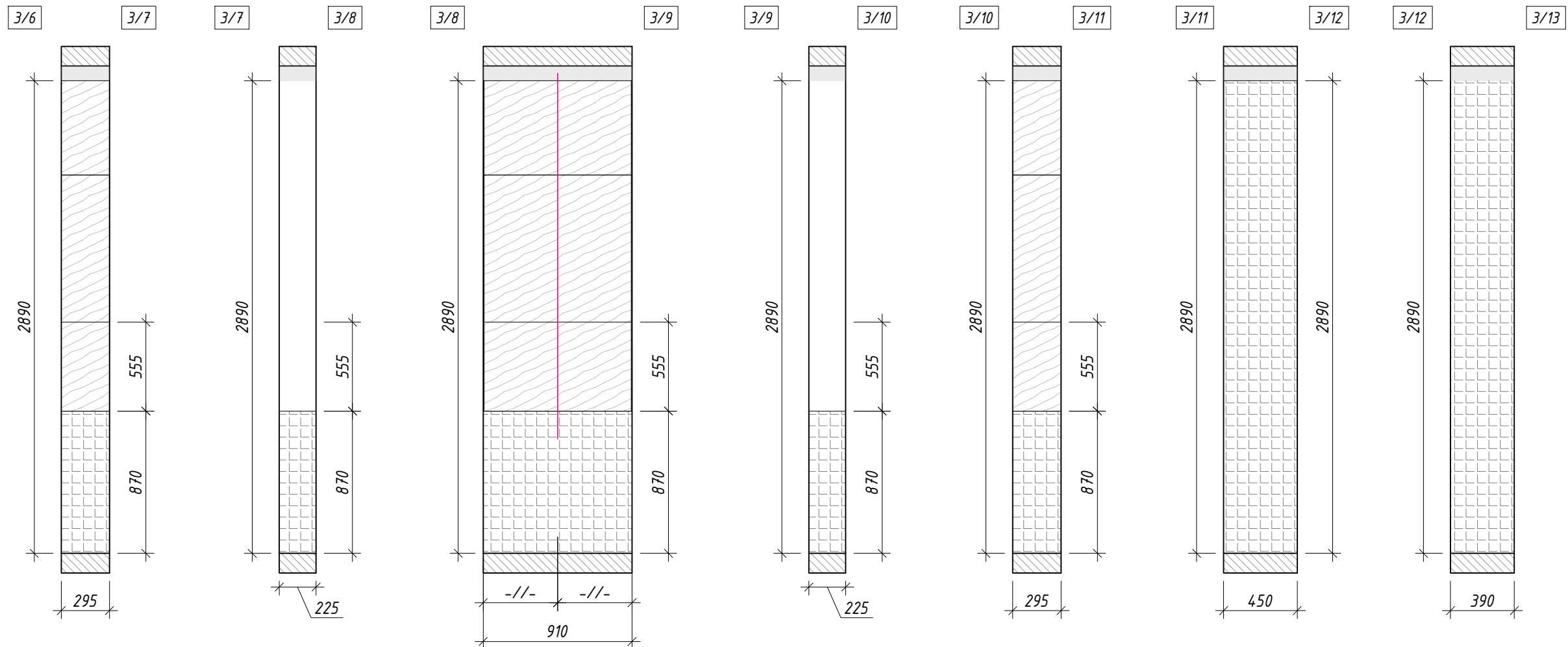
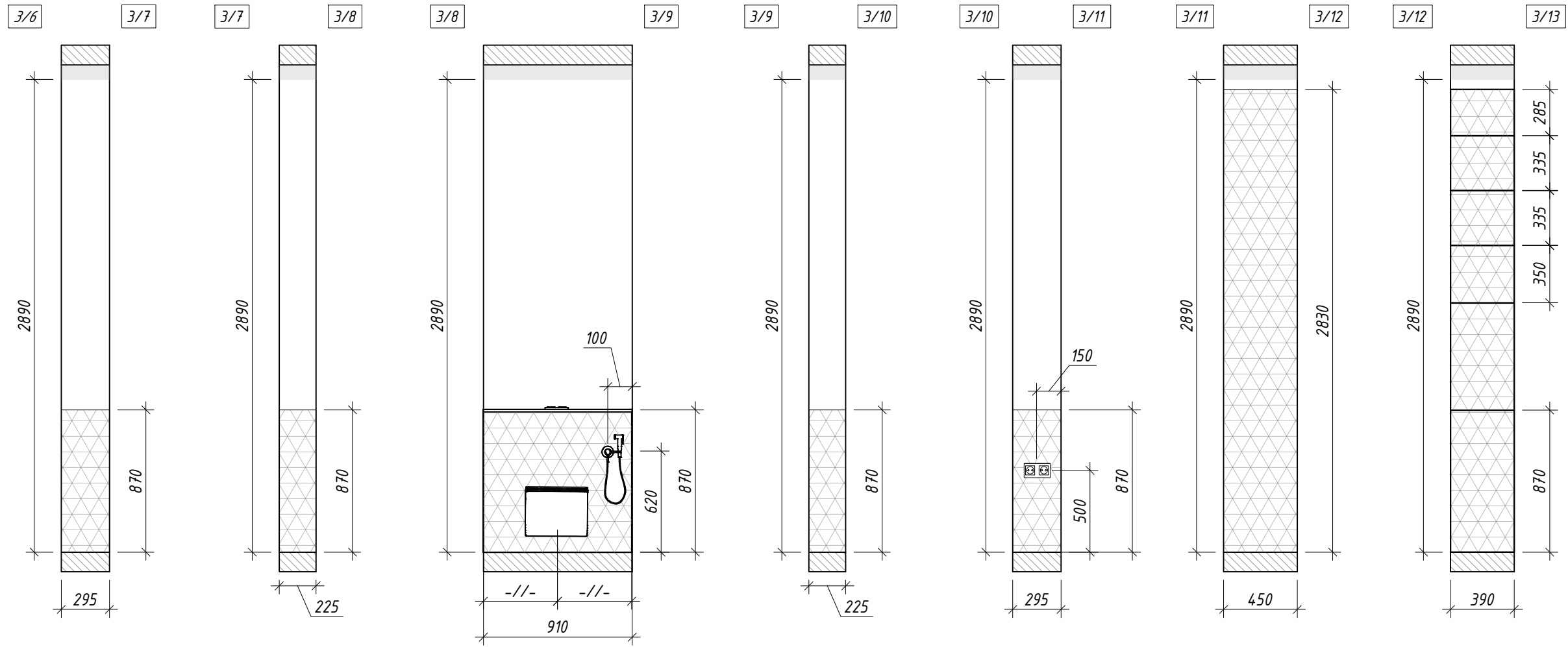

Условные обозначения:

-  - монолит
-  - натяжной потолок
-  - отделка тип 3
-  - отделка тип 1 (за встр. мебелью)
-  - мебель



Условные обозначения:

-  - монолит
-  - натяжной потолок
-  - отделка тип 3
-  - отделка тип 1 (за встр. мебелью)
-  - мебель

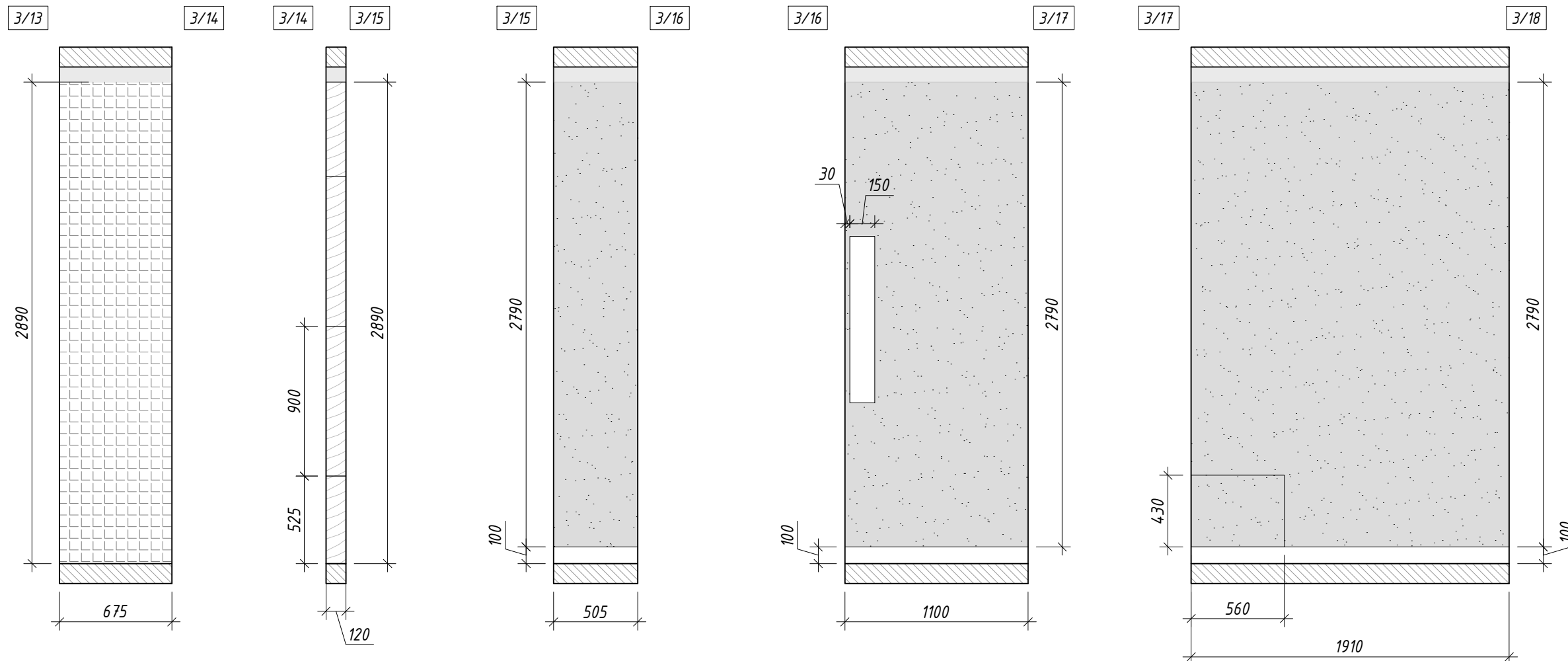
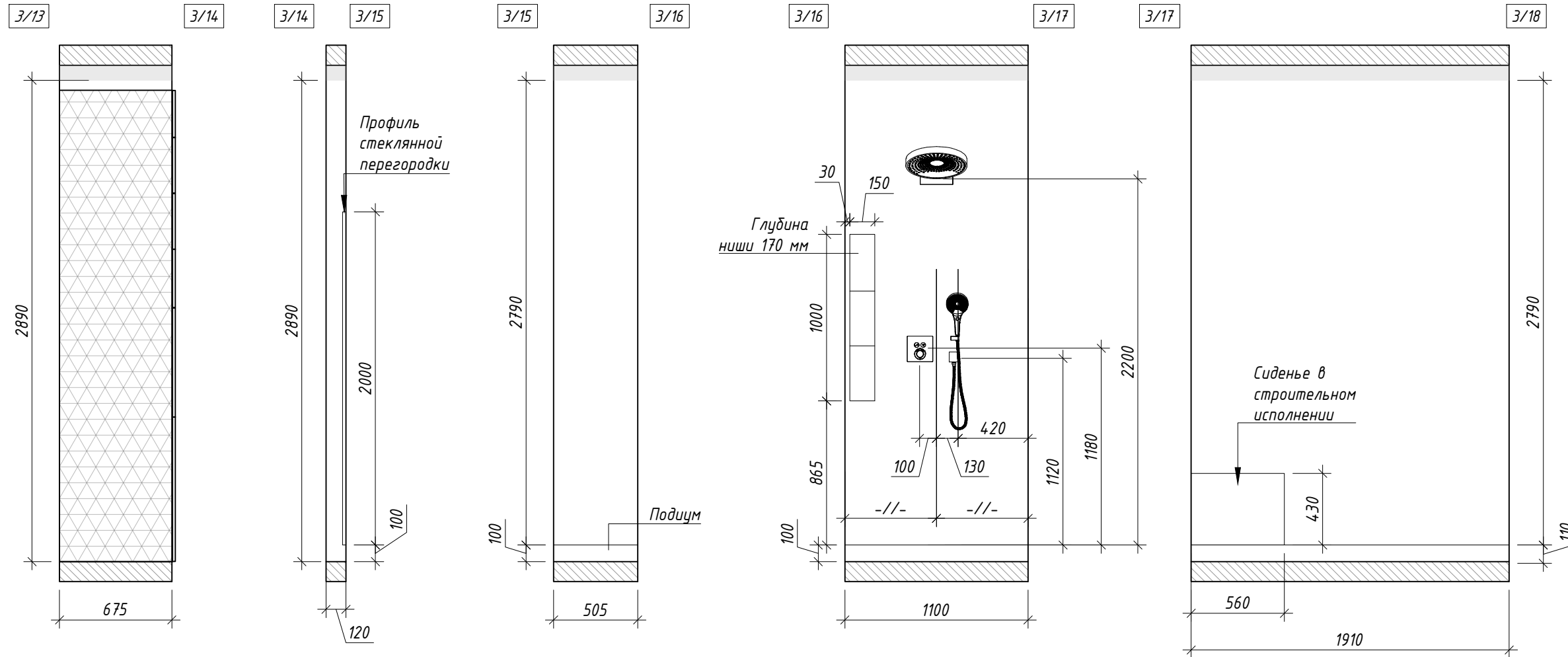





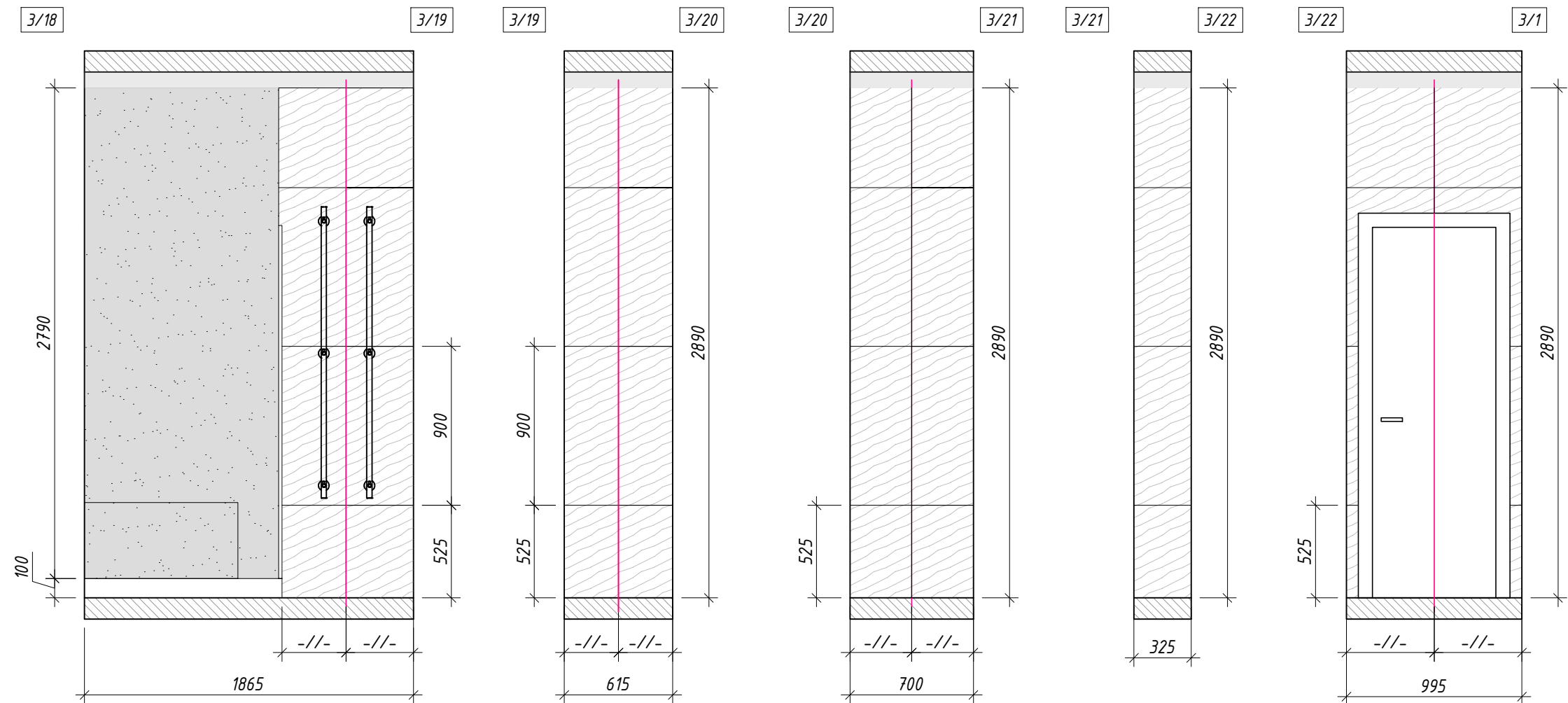
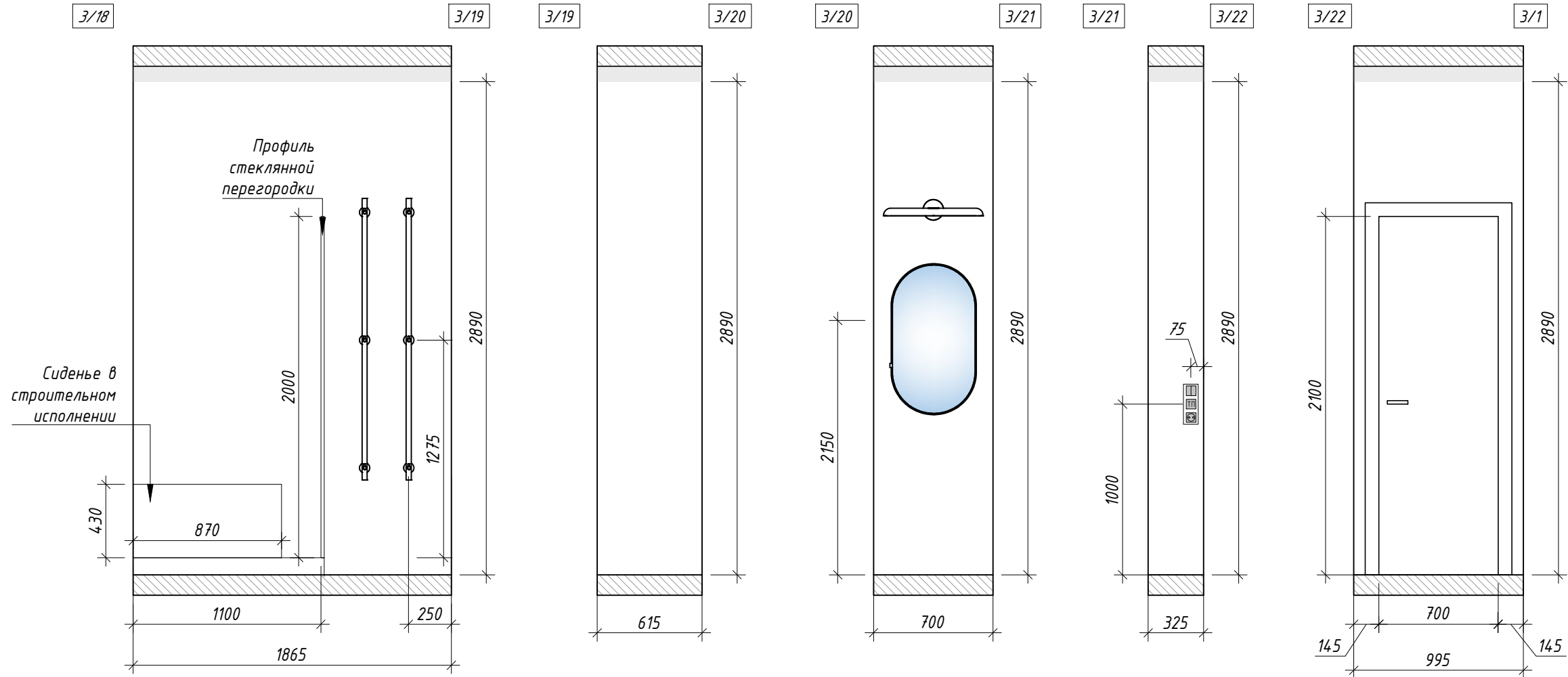

Условные обозначения:

-  - монолит
-  - натяжной потолок
-  - отделка тип 3
-  - отделка тип 4
-  - мебель
-  - зеркало







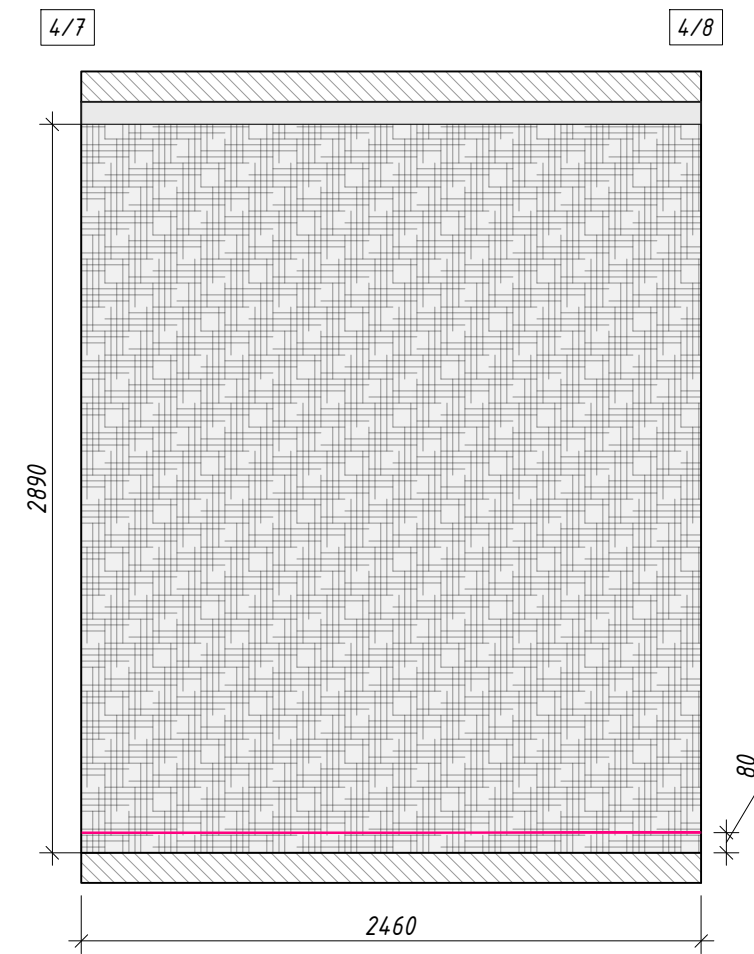
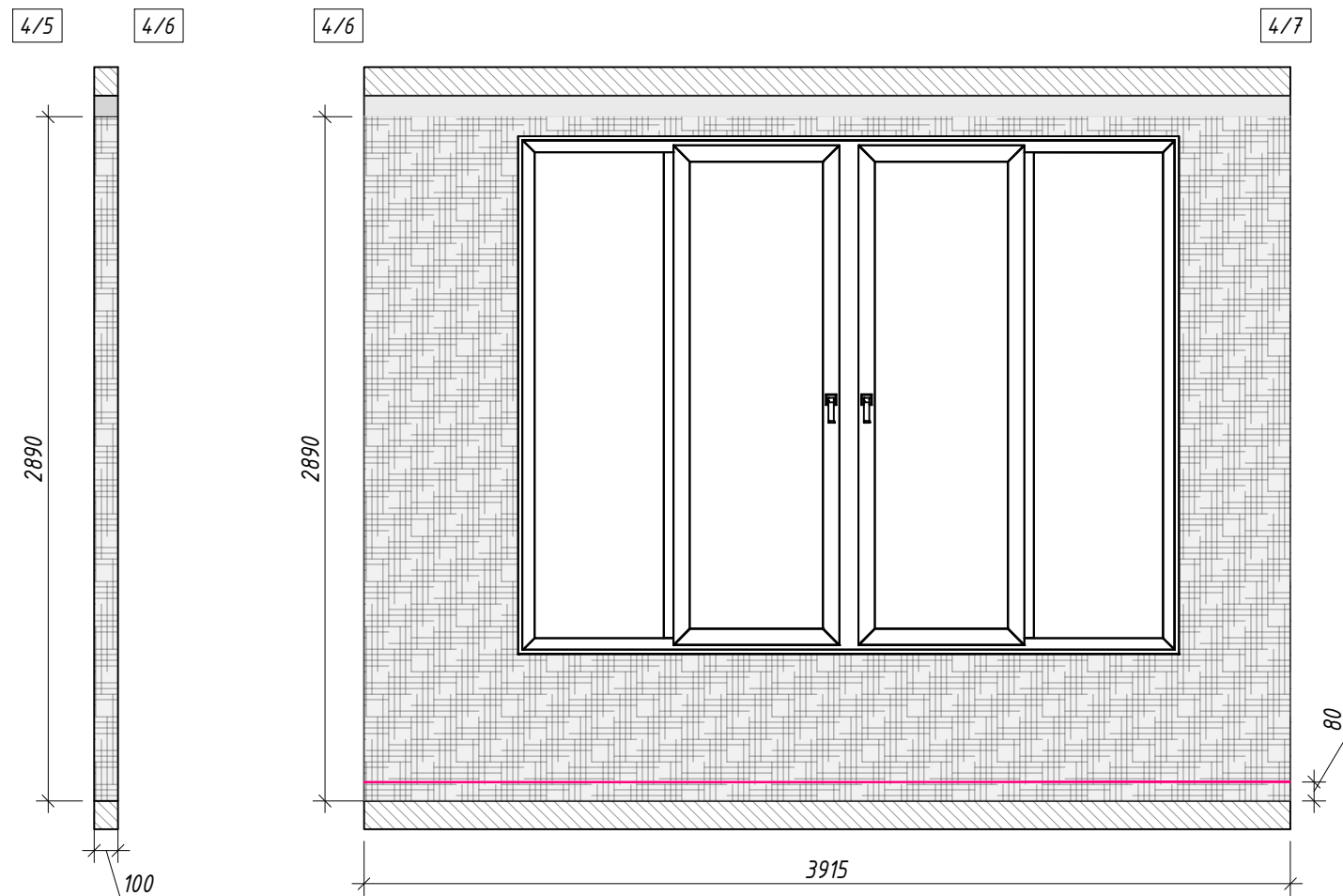
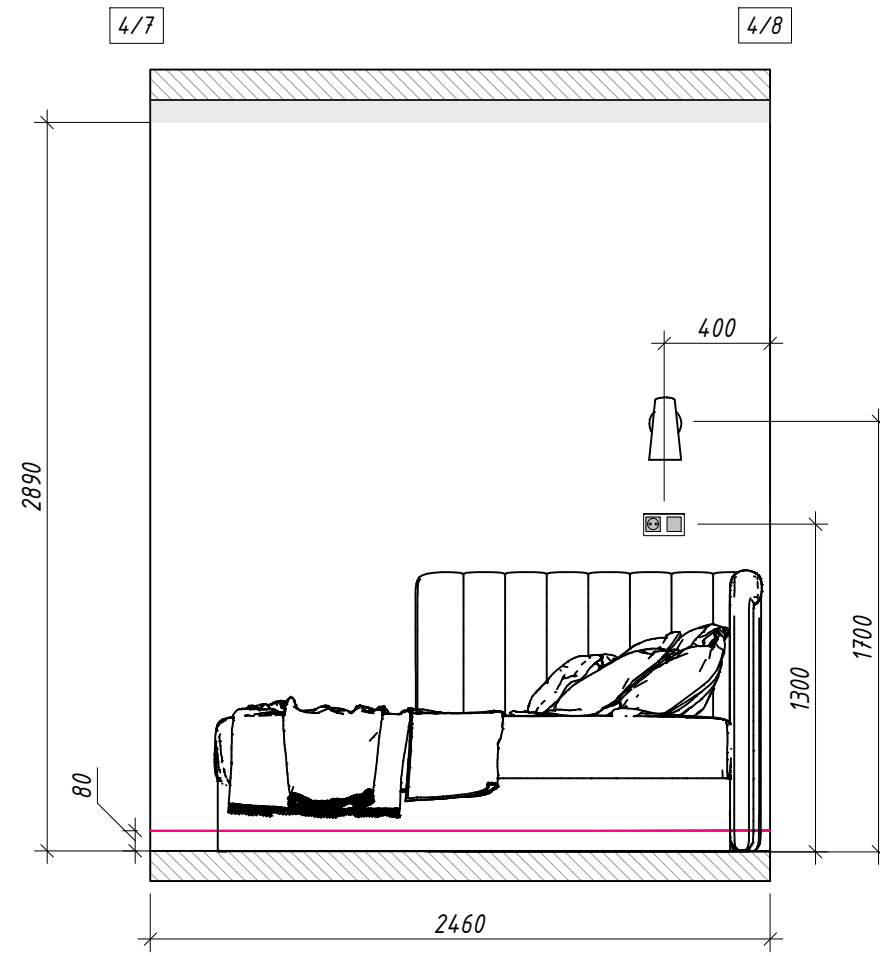
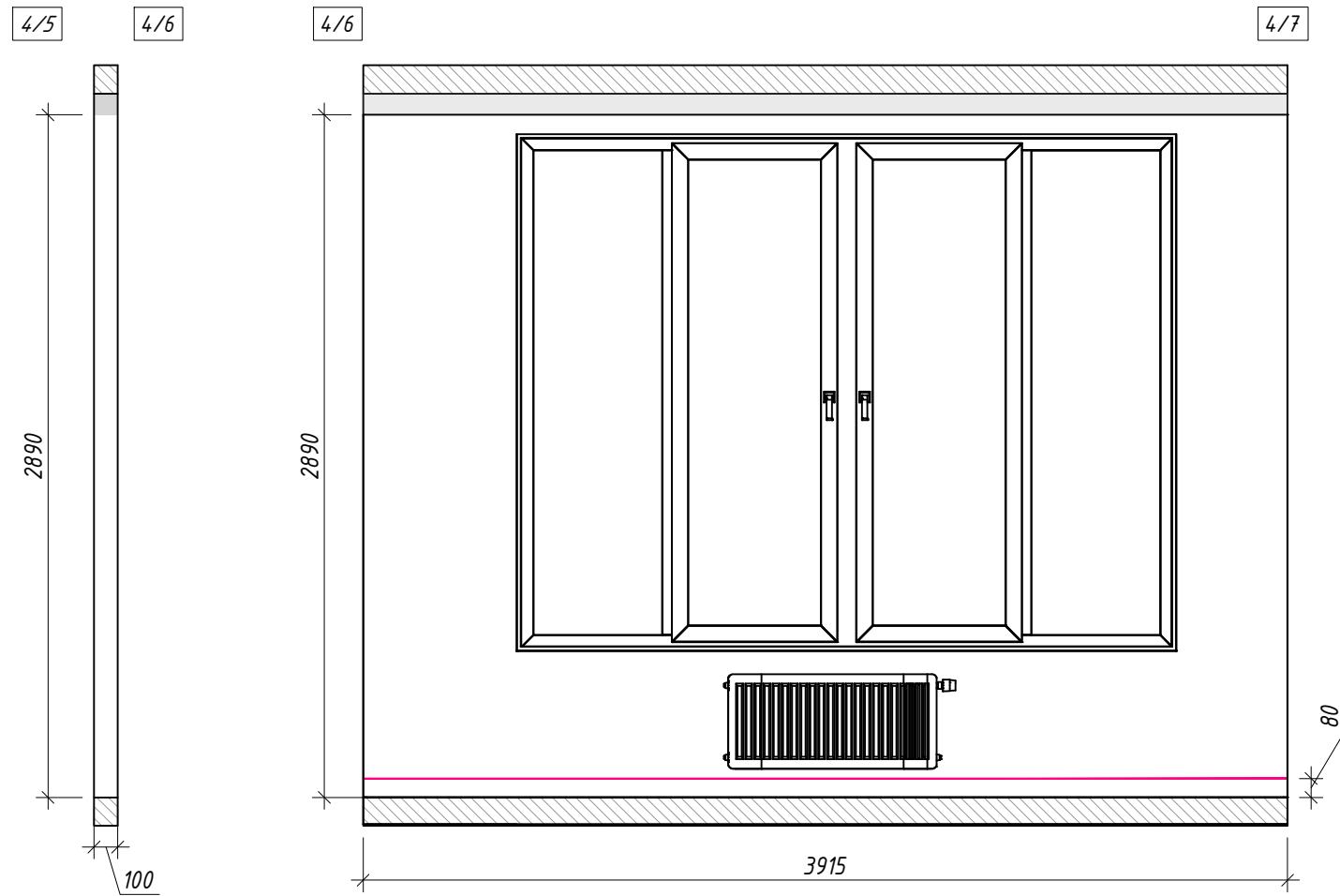

Условные обозначения:

-  - плинтус накладной
H=80 мм
-  монолит
-  натяжной потолок
-  отделка Тип 5
-  отделка Тип 1 (за встр. мебелью)
-  мебель
-  - светодиодная лента



Условные обозначения:

-  - плитус накладной
H=80 мм
-  - монолит
-  - натяжной потолок
-  - отделка Тип 5
-  - отделка Тип 1 (за встр. мебелью)
-  - мебель
-  - светодиодная лента

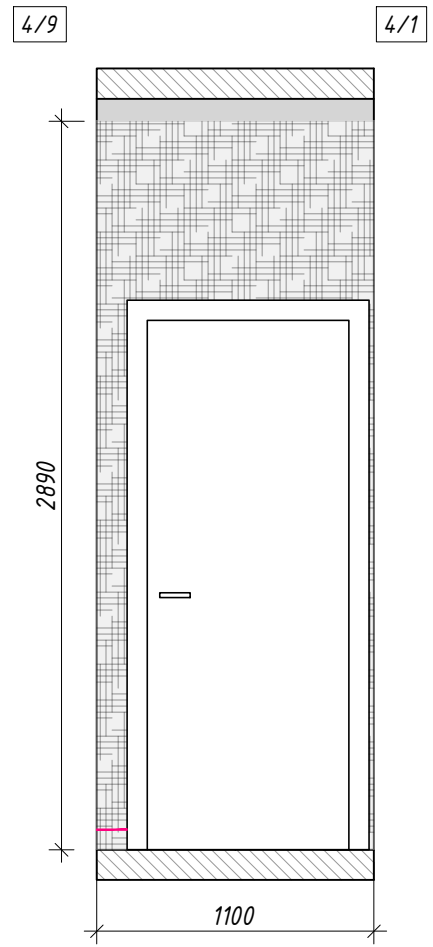
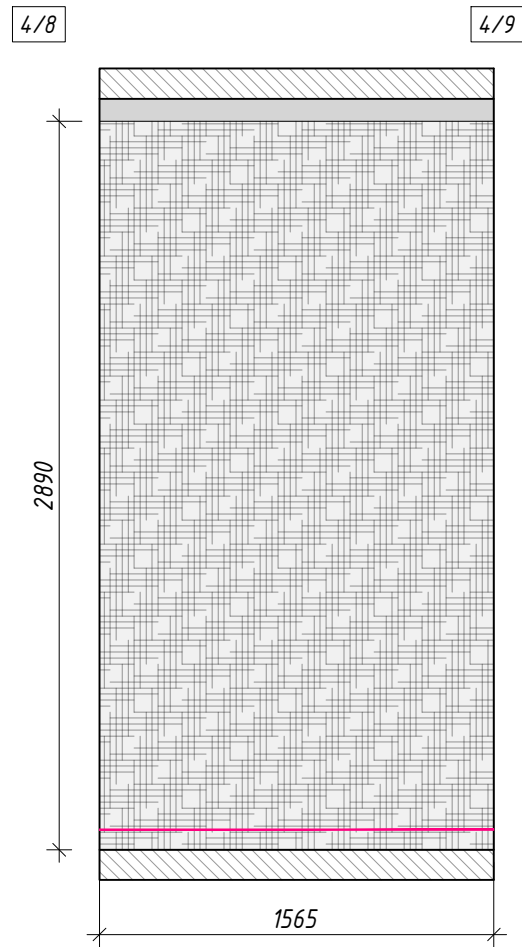
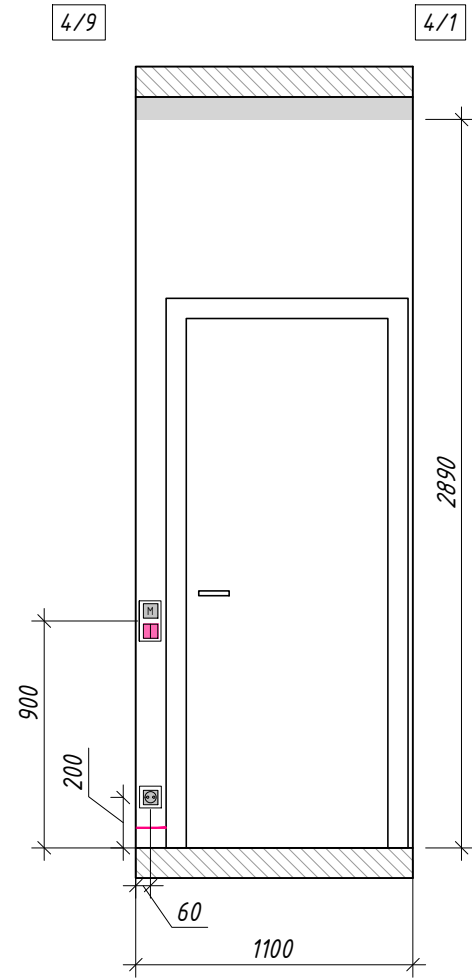
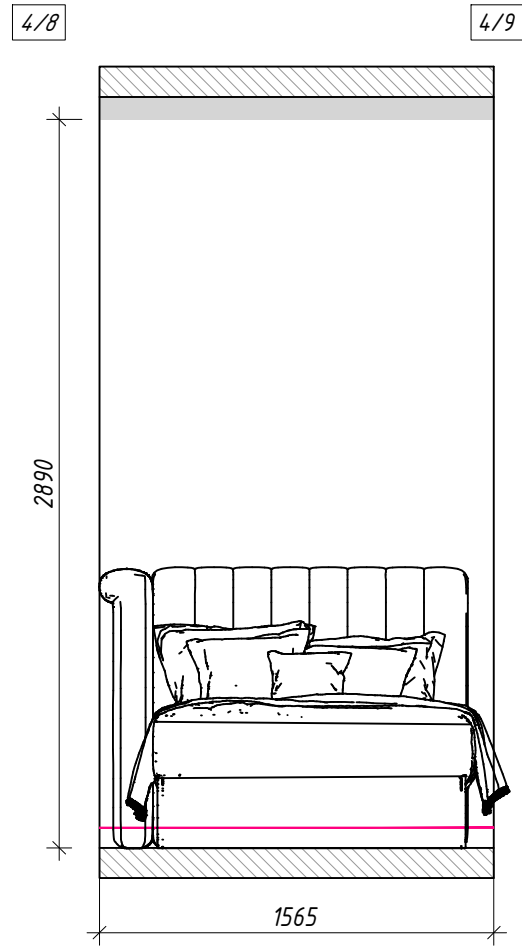

Условные обозначения:

- плинтус накладной
H=80 мм
- монолит
- натяжной потолок
- отделка Тип 5
- отделка Тип 1 (за встр.мебелью)
- мебель
- светодиодная лента

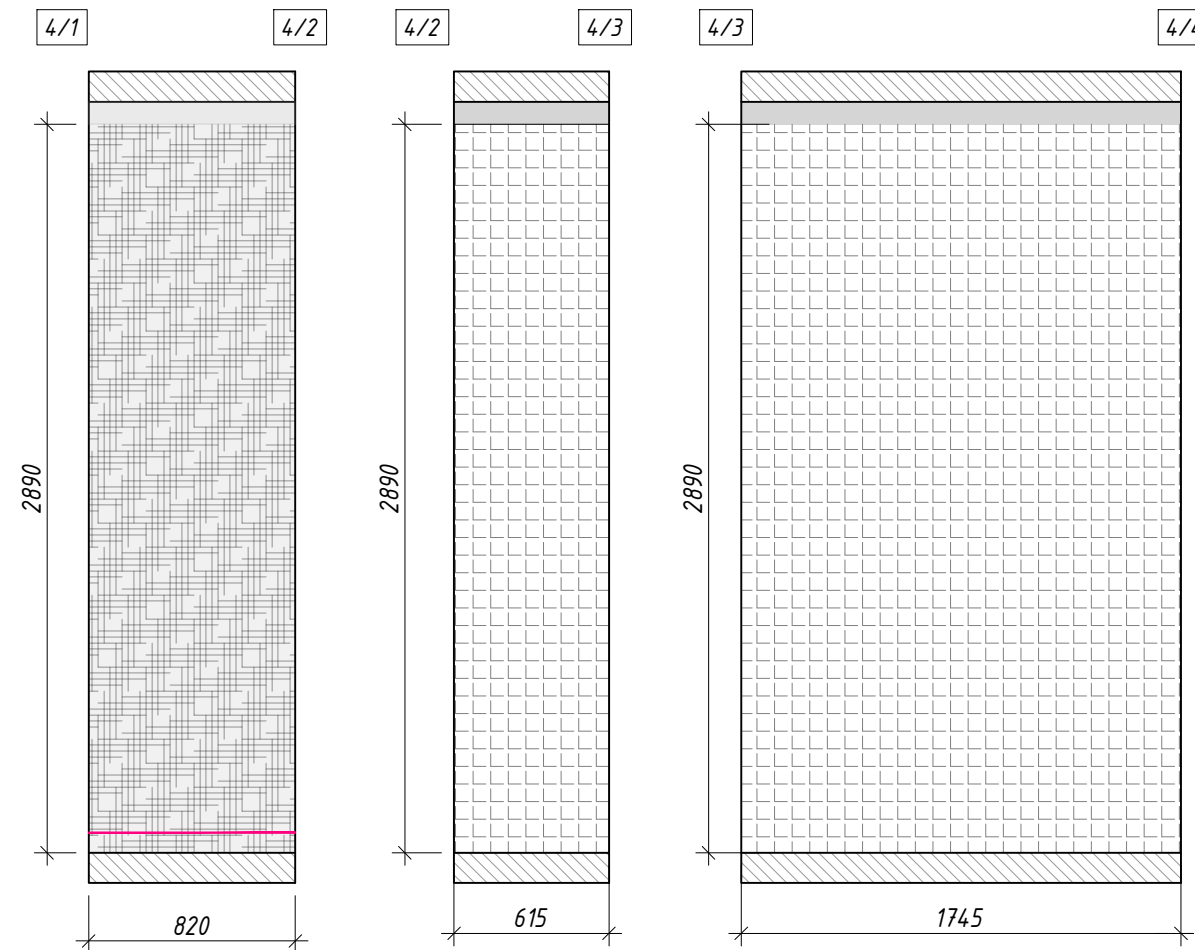
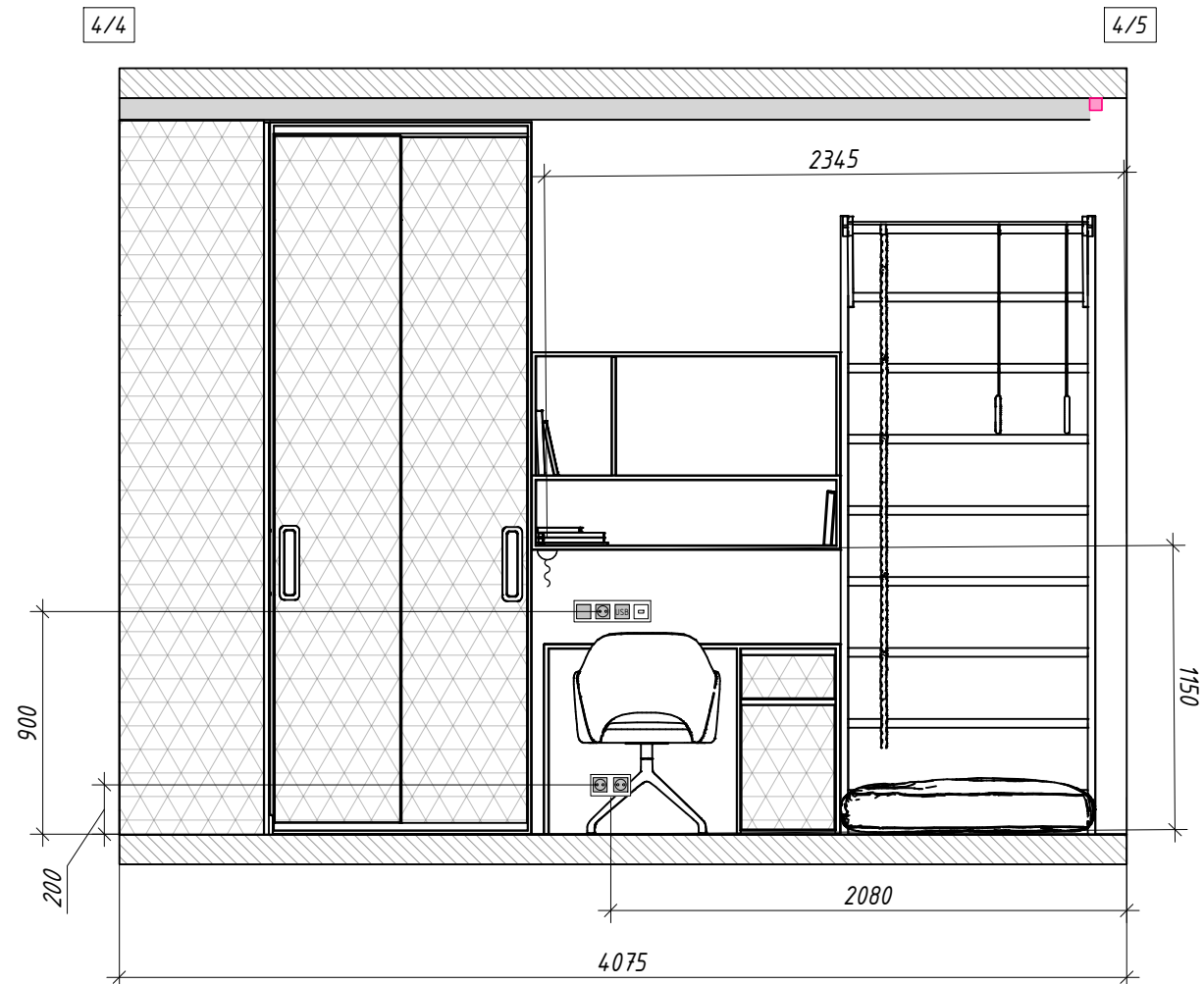
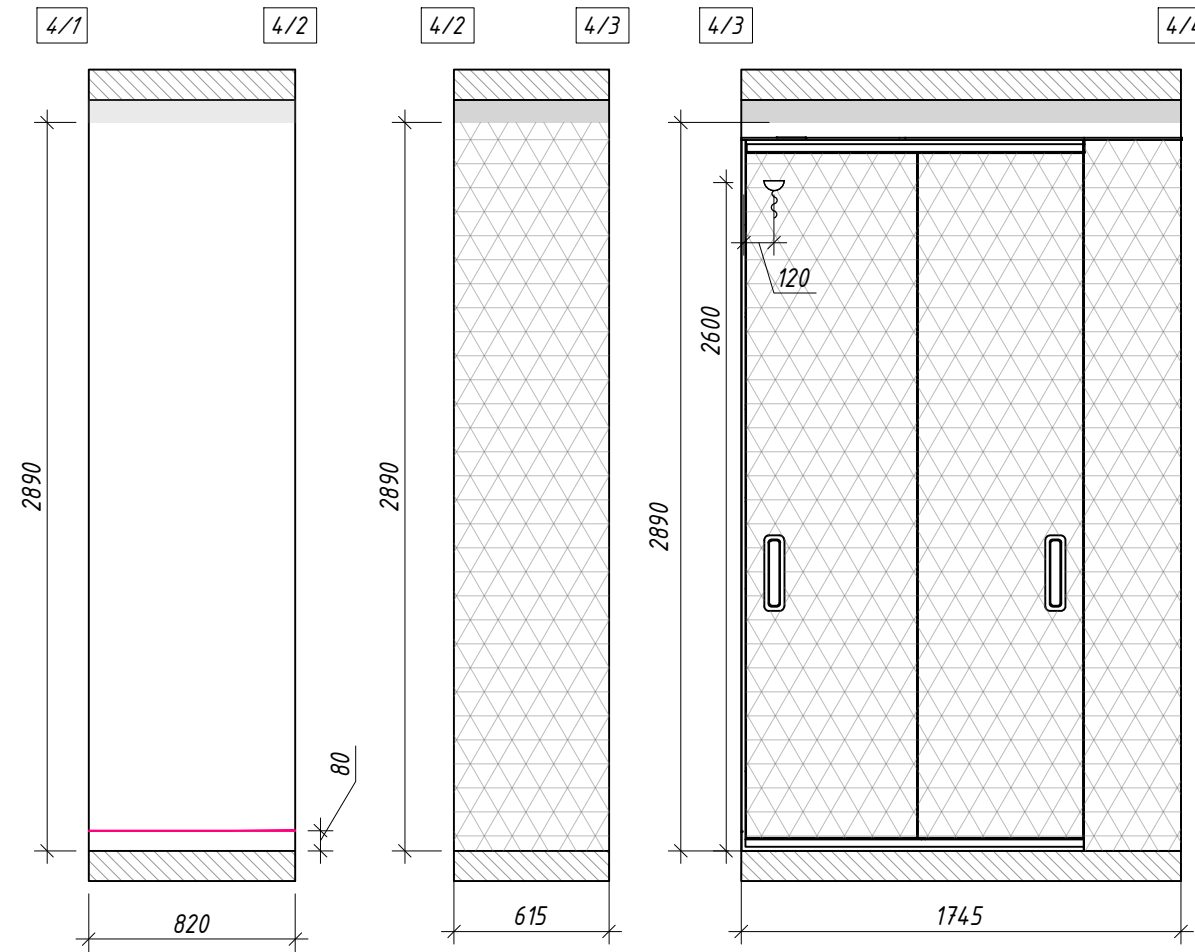

Ведомость отделки помещения
04 Детская

Наименование	S кв.м
Отделка Тип 1 (за встр.мебелью)	6.82
Отделка Тип 5 (Обои)	32.88

Условные обозначения:

- плинтус накладной
H=80 мм
- монолит
- натяжной потолок
- отделка Тип 2

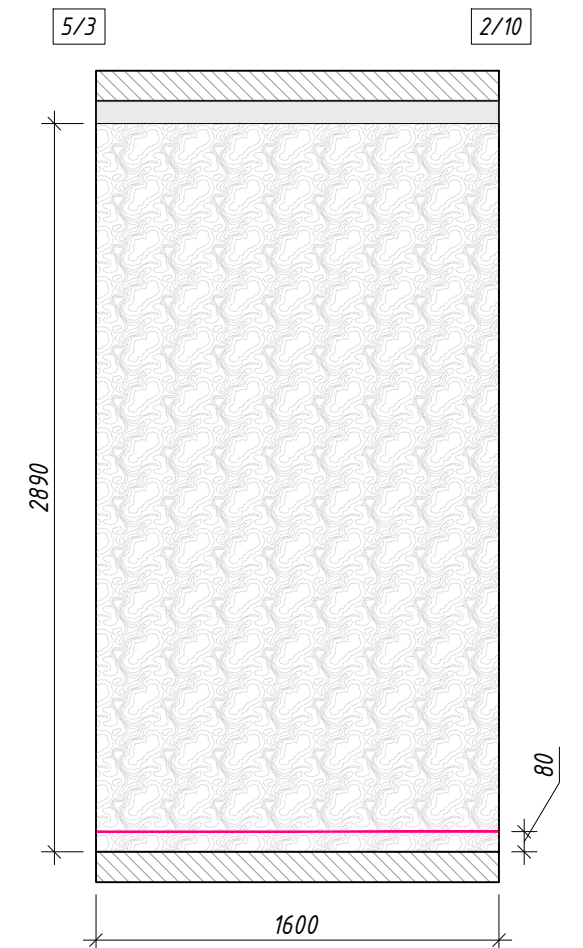
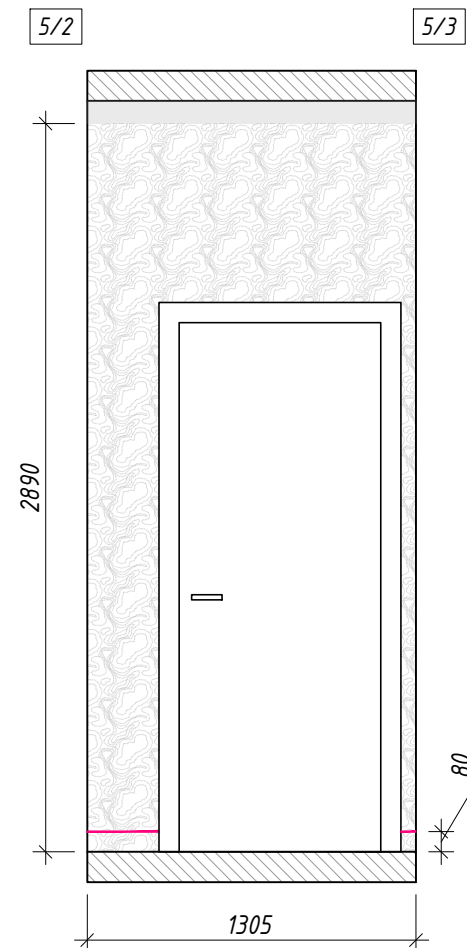
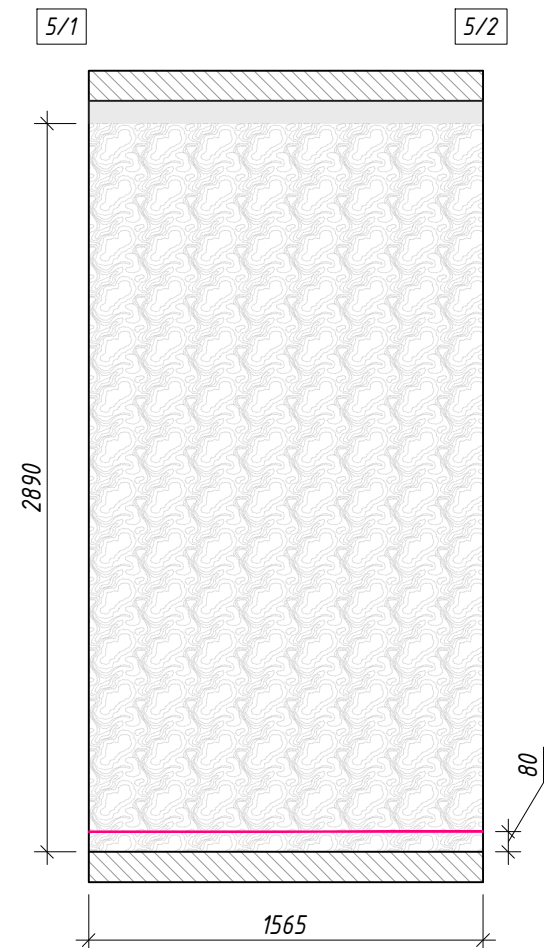
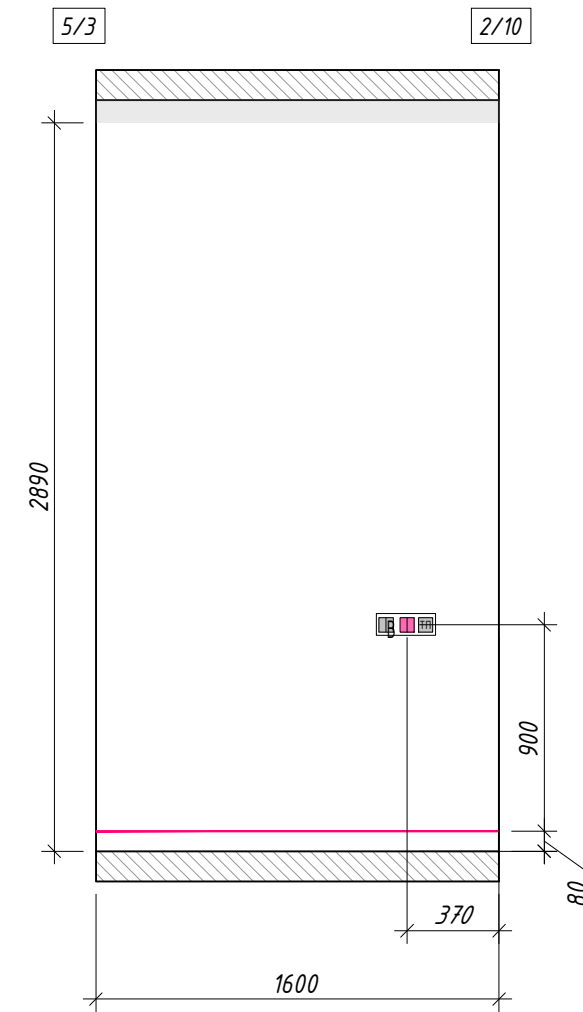
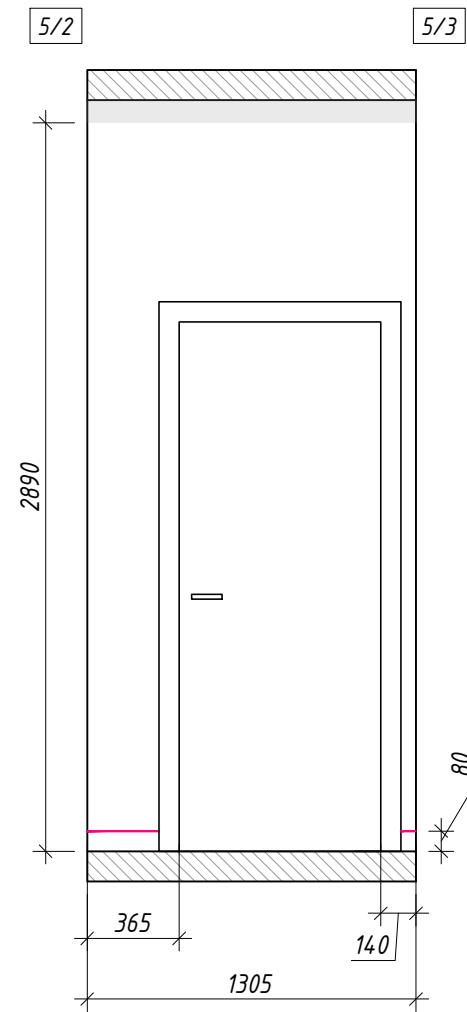
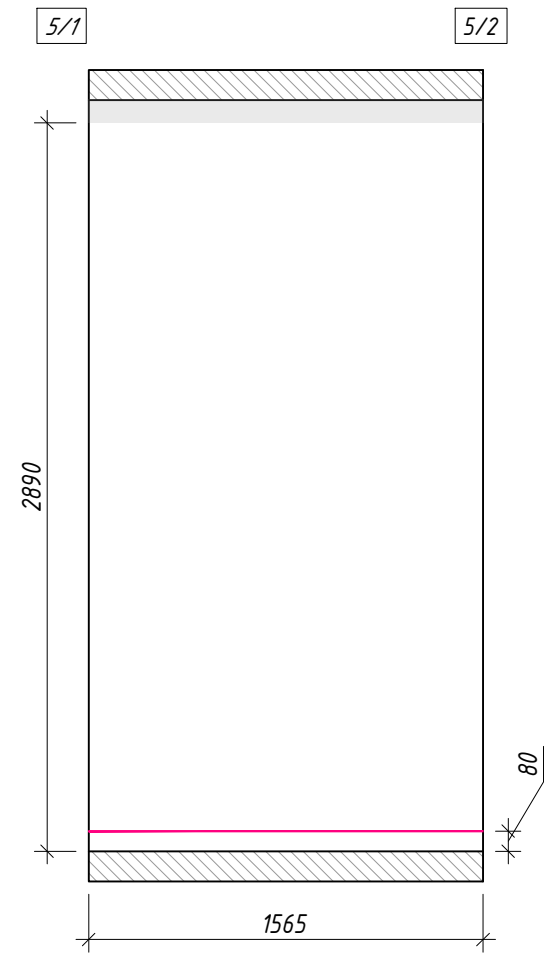

Ведомость отделки помещения
05 Коридор

Наименование	S кв.м
Отделка Тип 2 (Обои)	10,82

Условные обозначения:



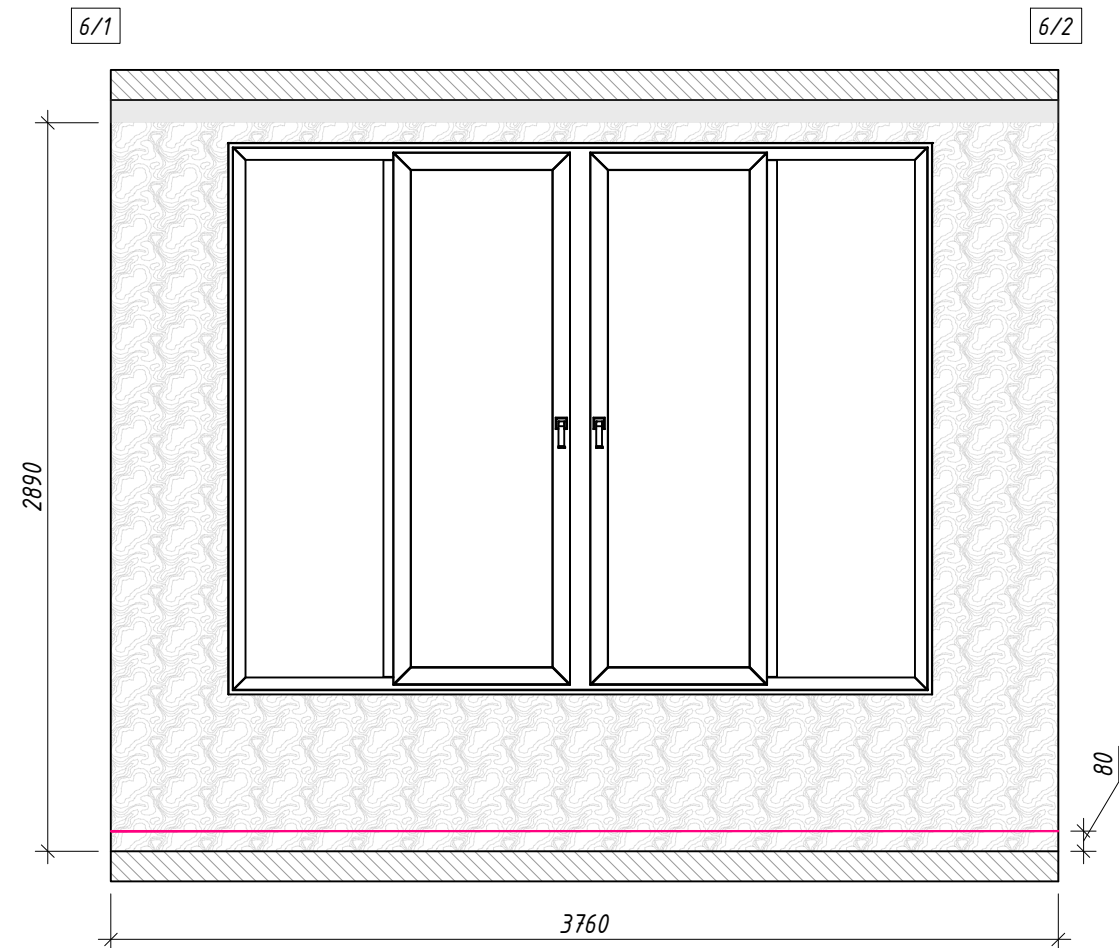
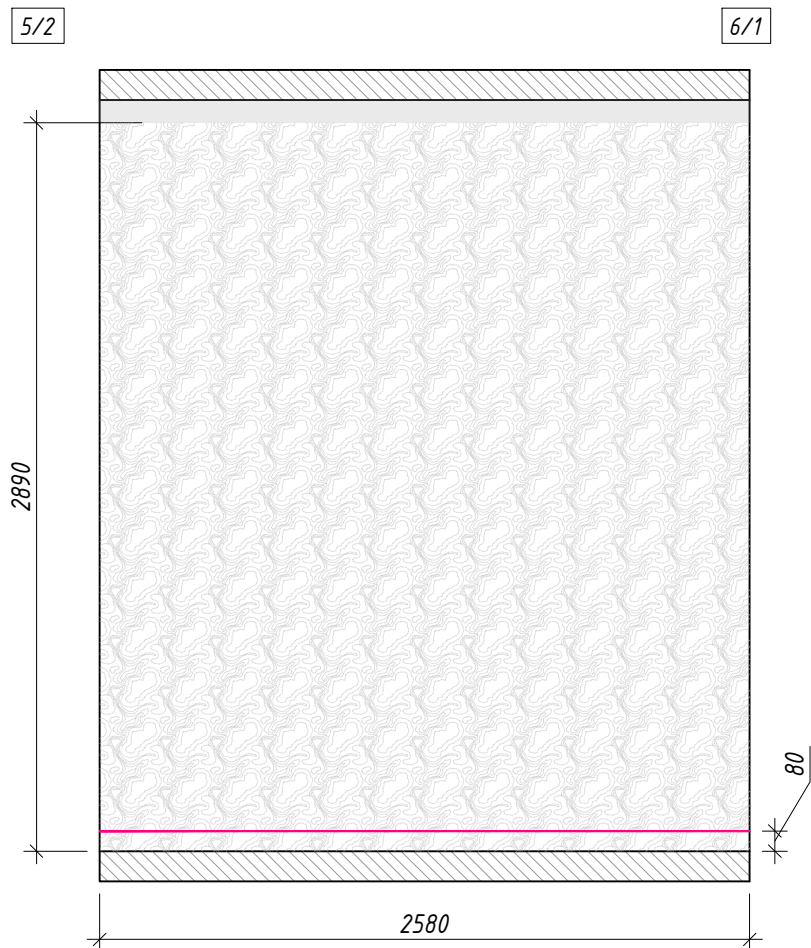
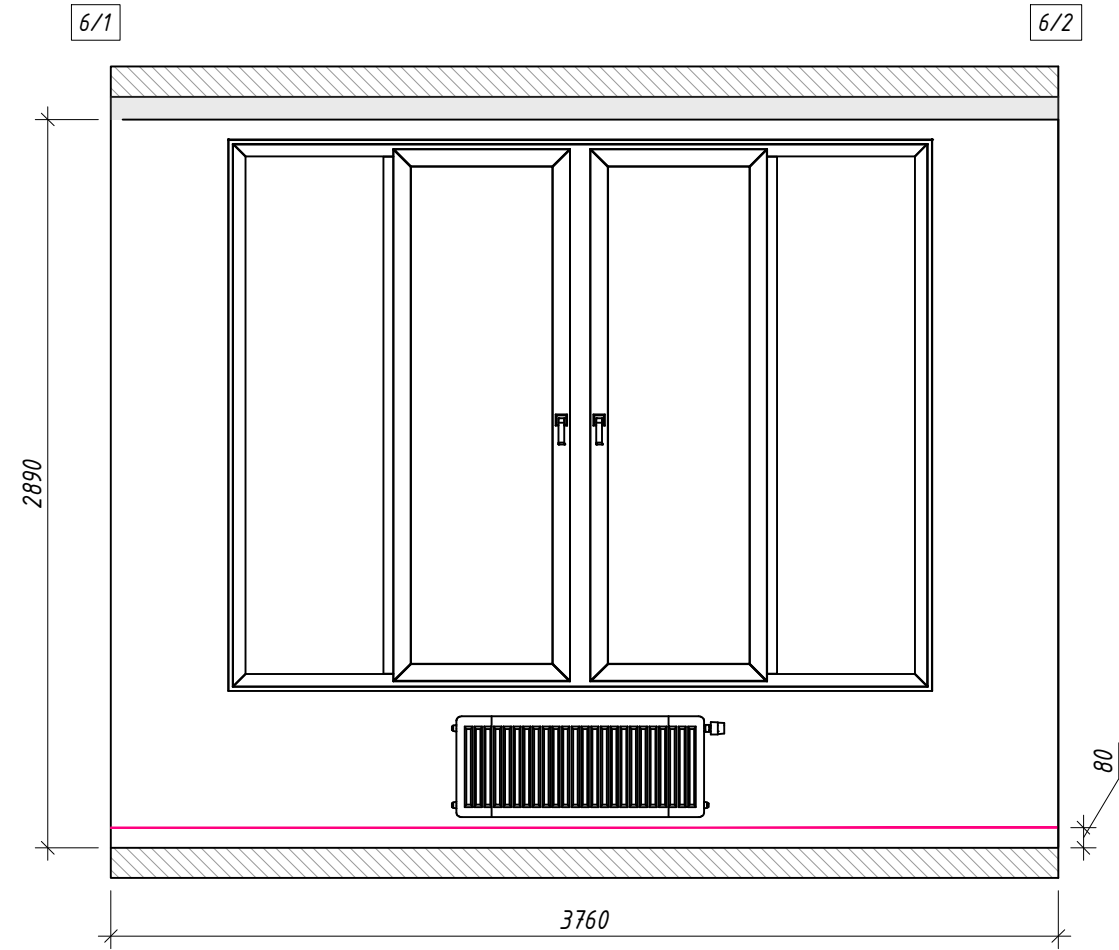
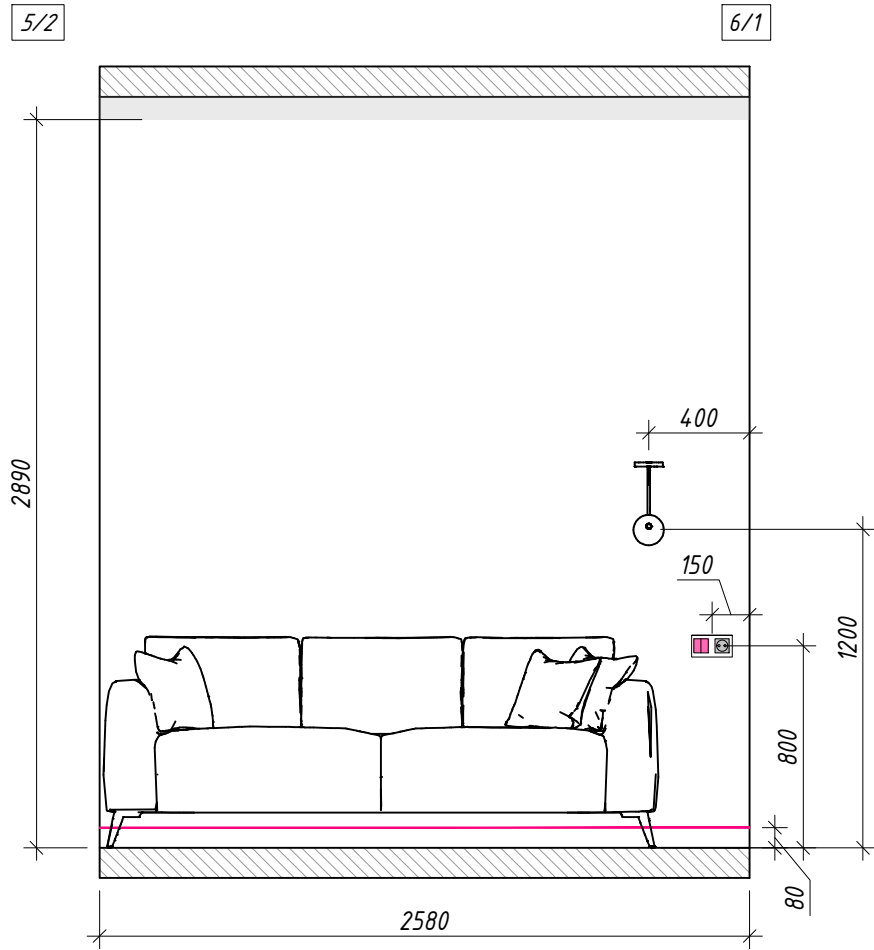



- плинтус накладной
H=80 мм
- монолит
- натяжной потолок
- отделка Тип 2
- отделка Тип 3
- мебель



Ведомость отделки помещения 06
Столовая-гостиная





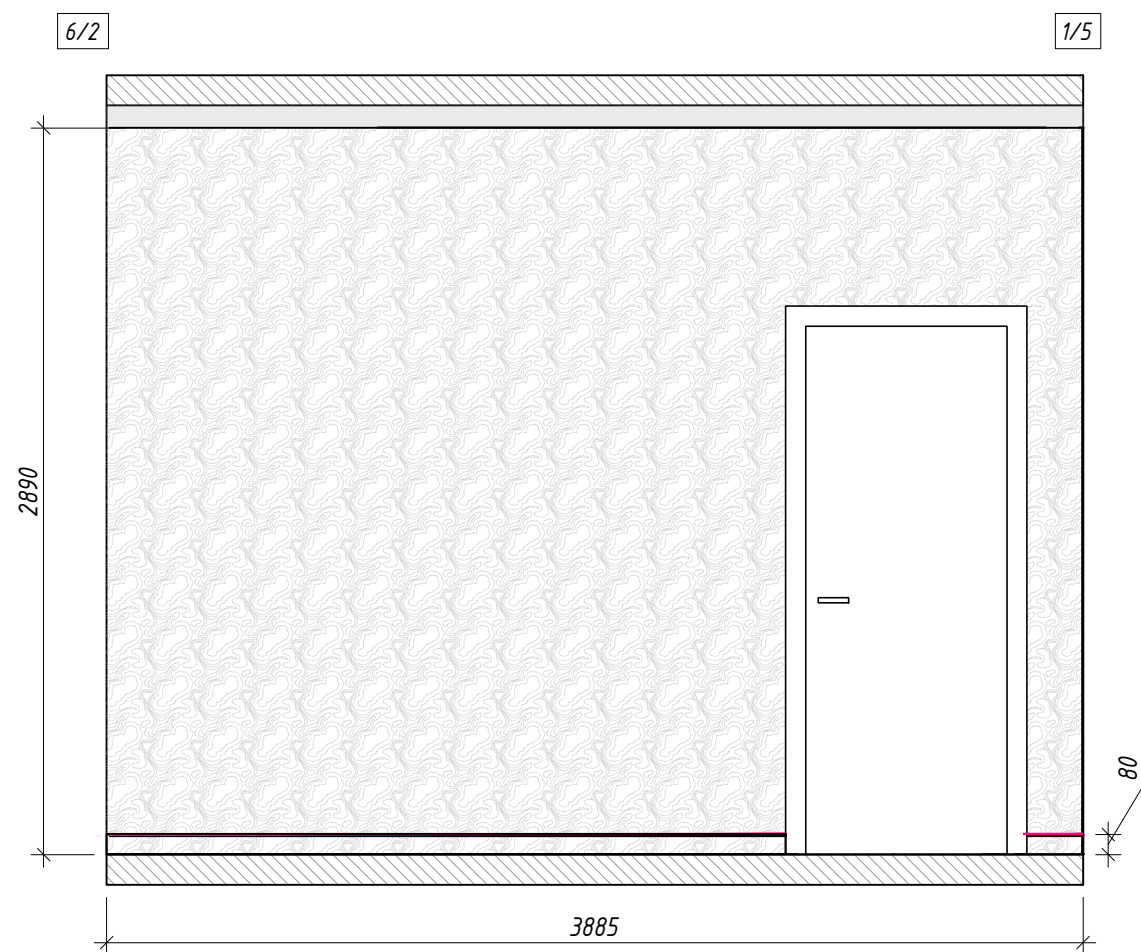
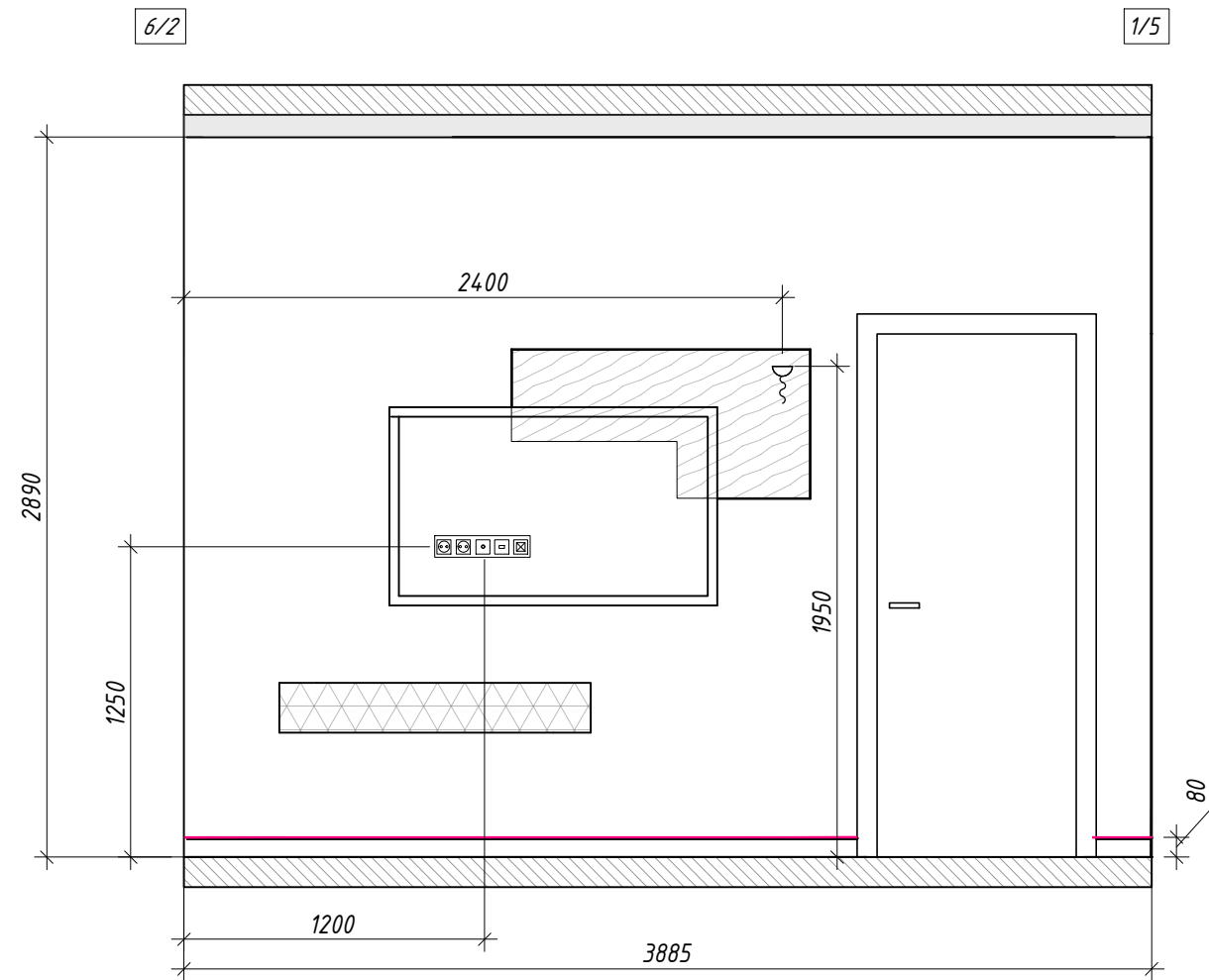

Наименование	S кв.м
Отделка Тип 2 (Обои)	21,50

Условные обозначения:

-  - плинтус накладной
H=80 мм
-  - монолит
-  - натяжной потолок
-  - отделка Тип 2
-  - отделка Тип 3
-  - мебель







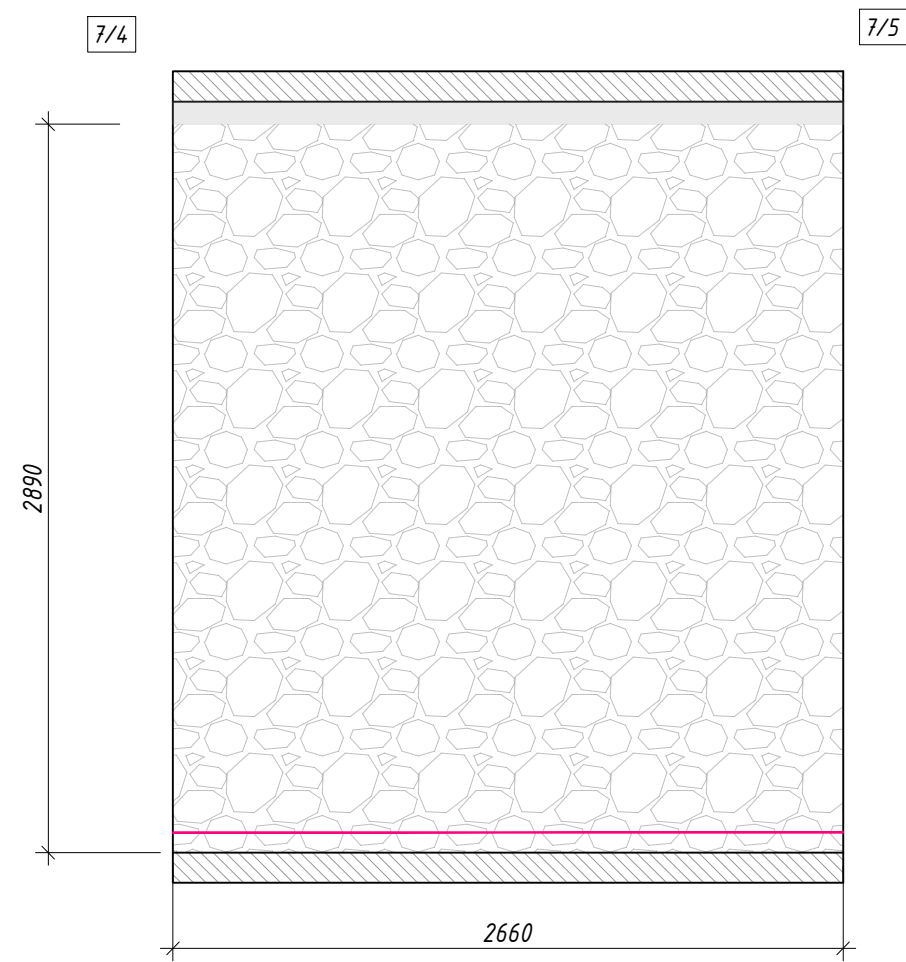
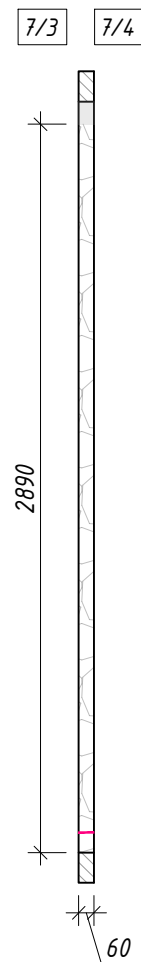
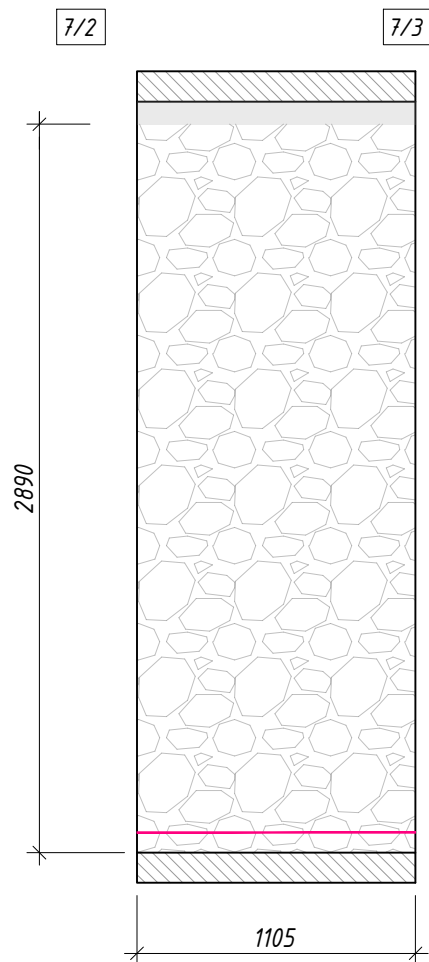
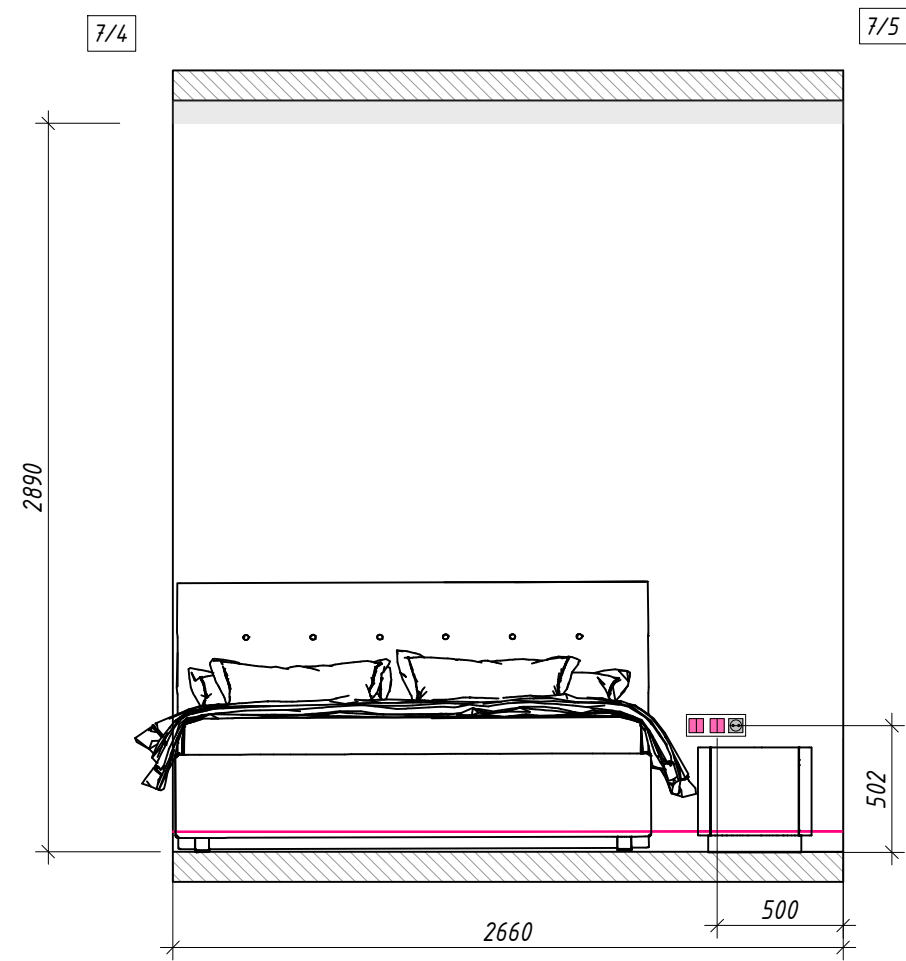
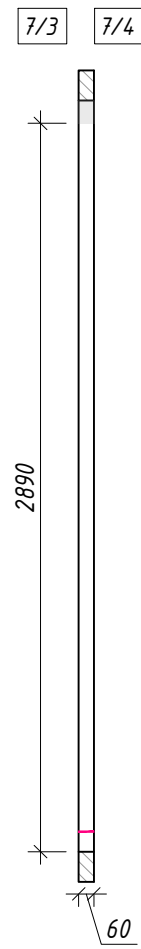
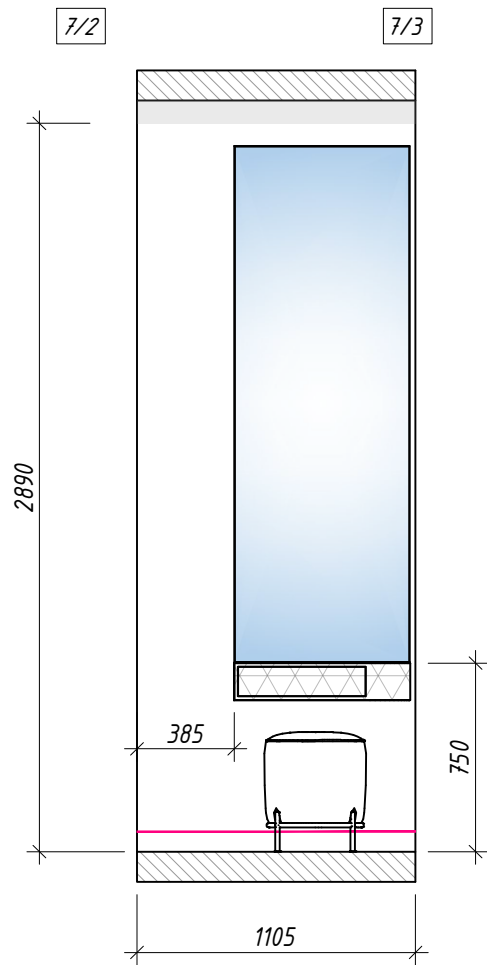

Условные обозначения:

-  - плинтус накладной
H=80 мм
-  - монолит
-  - натяжной потолок
-  - зеркало
-  - отделка Тип 6
-  - мебель





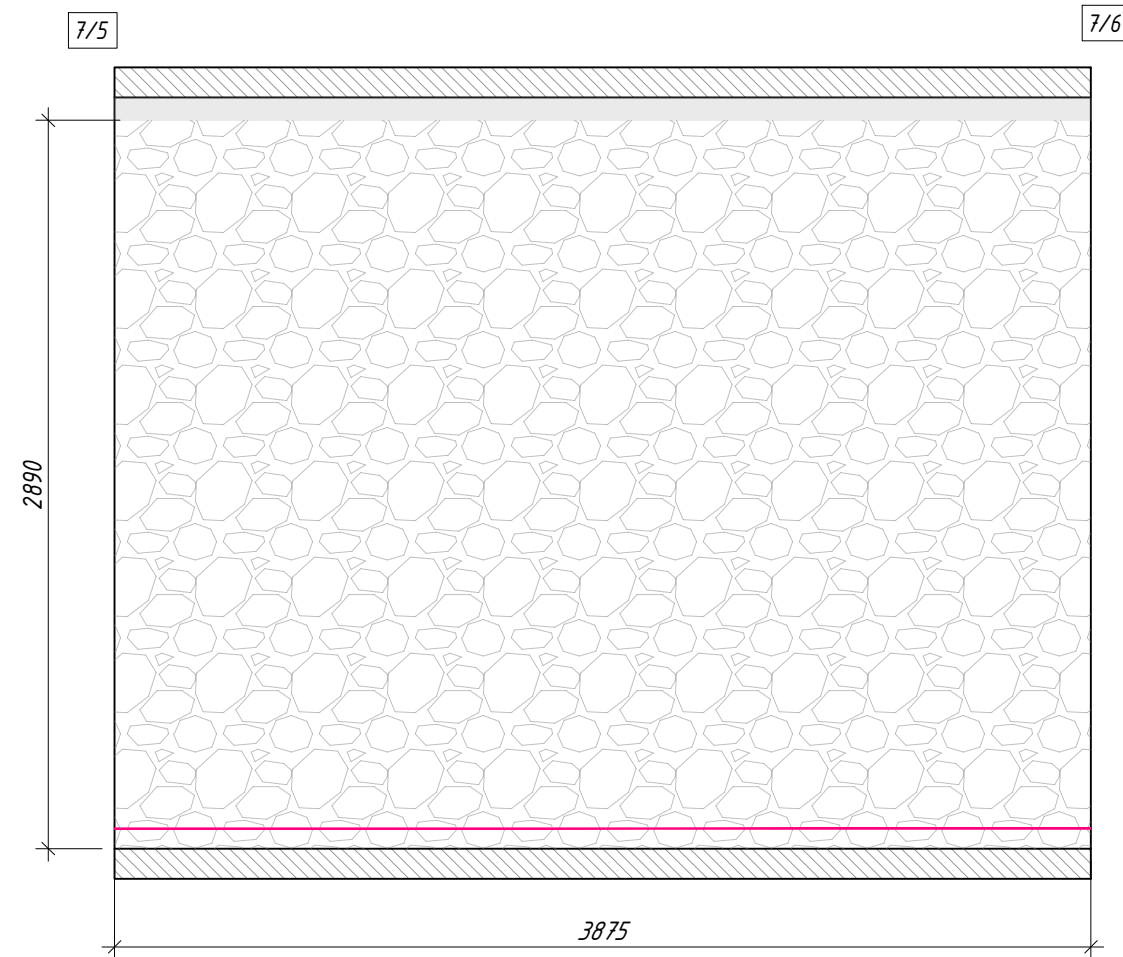
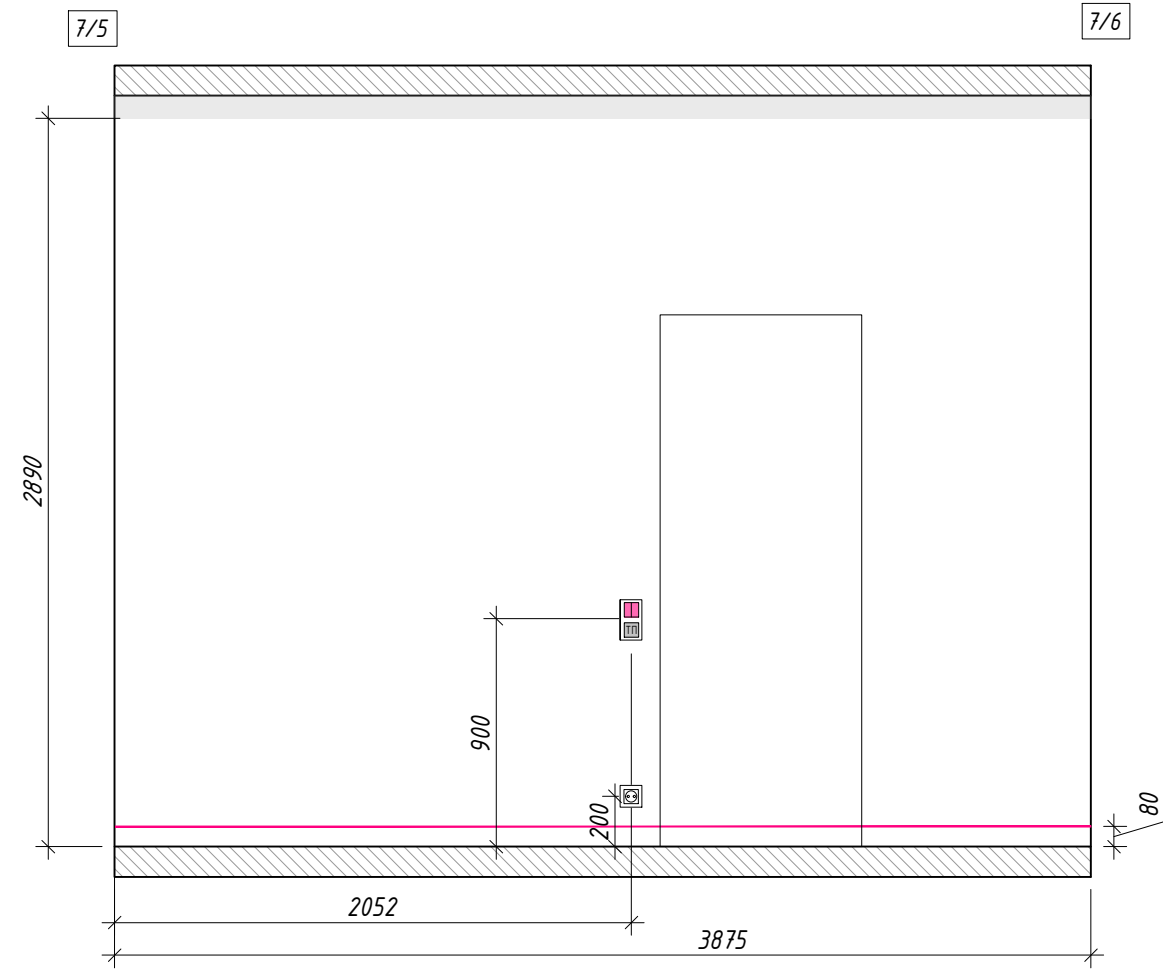

Условные обозначения:

-  - плинтус накладной
H=80 мм
-  - монолит
-  - натяжной потолок
-  - зеркало
-  - отделка Тип 6
-  - мебель



Условные обозначения:





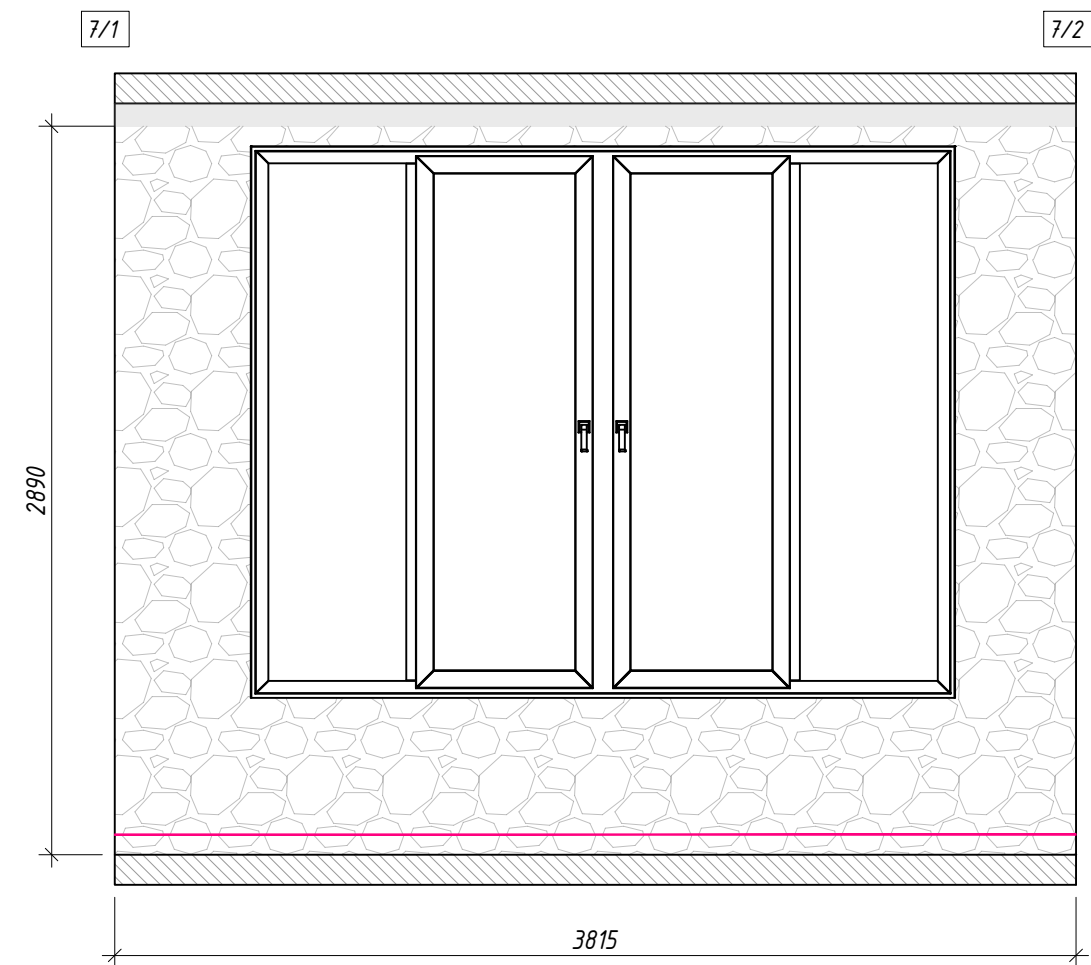
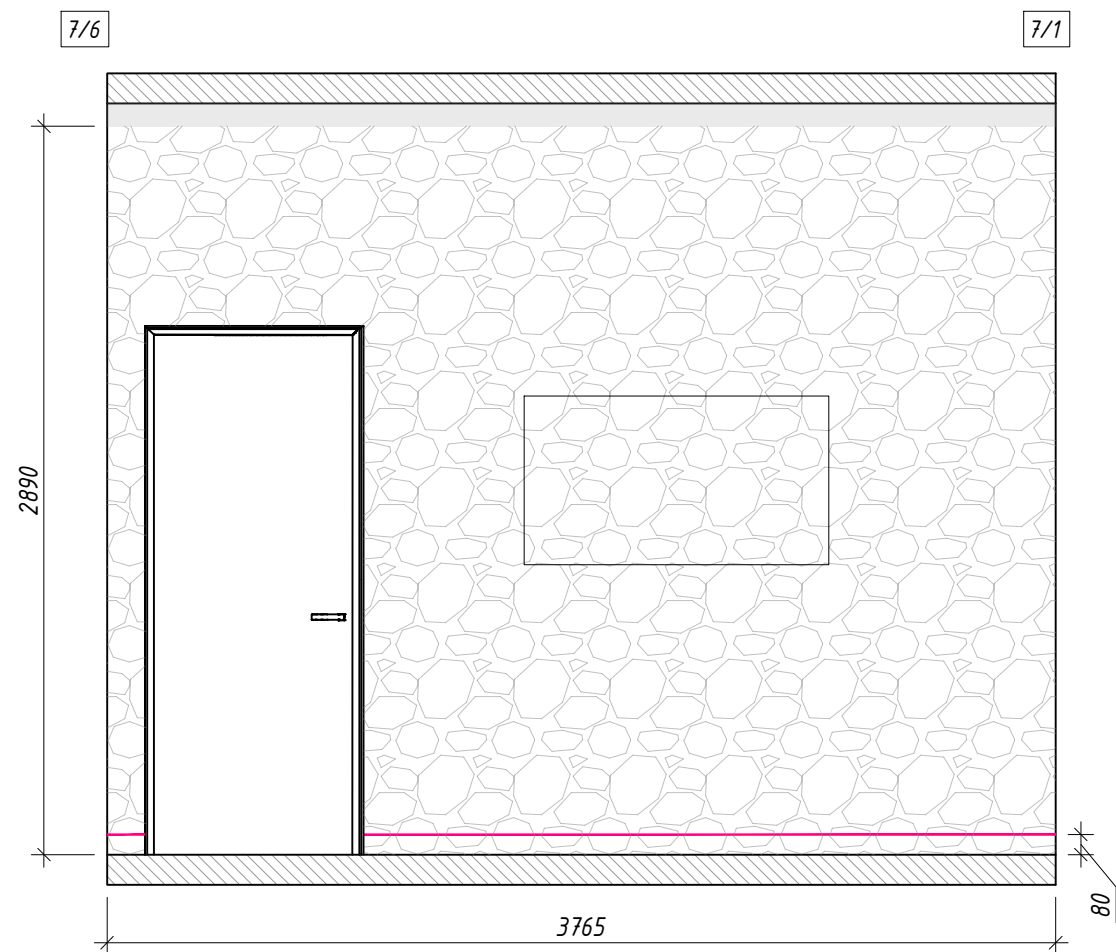
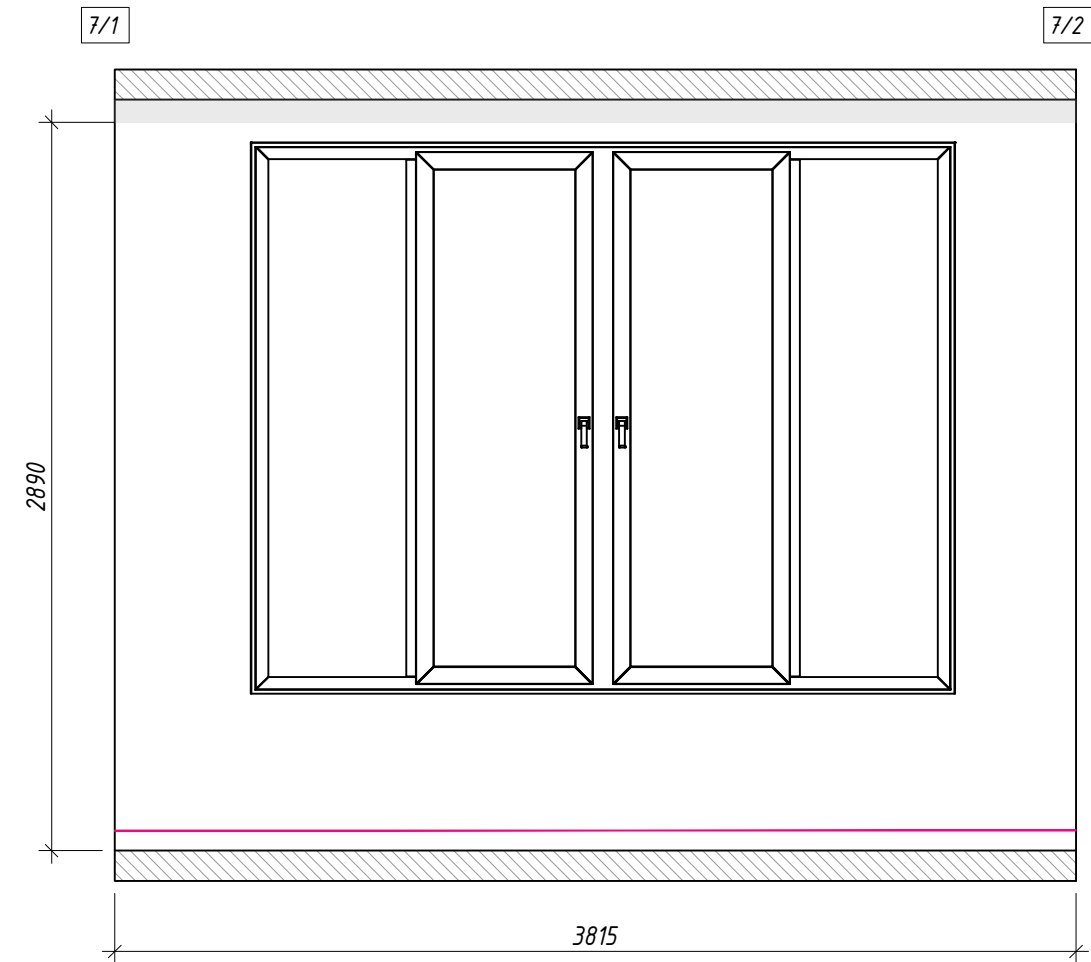
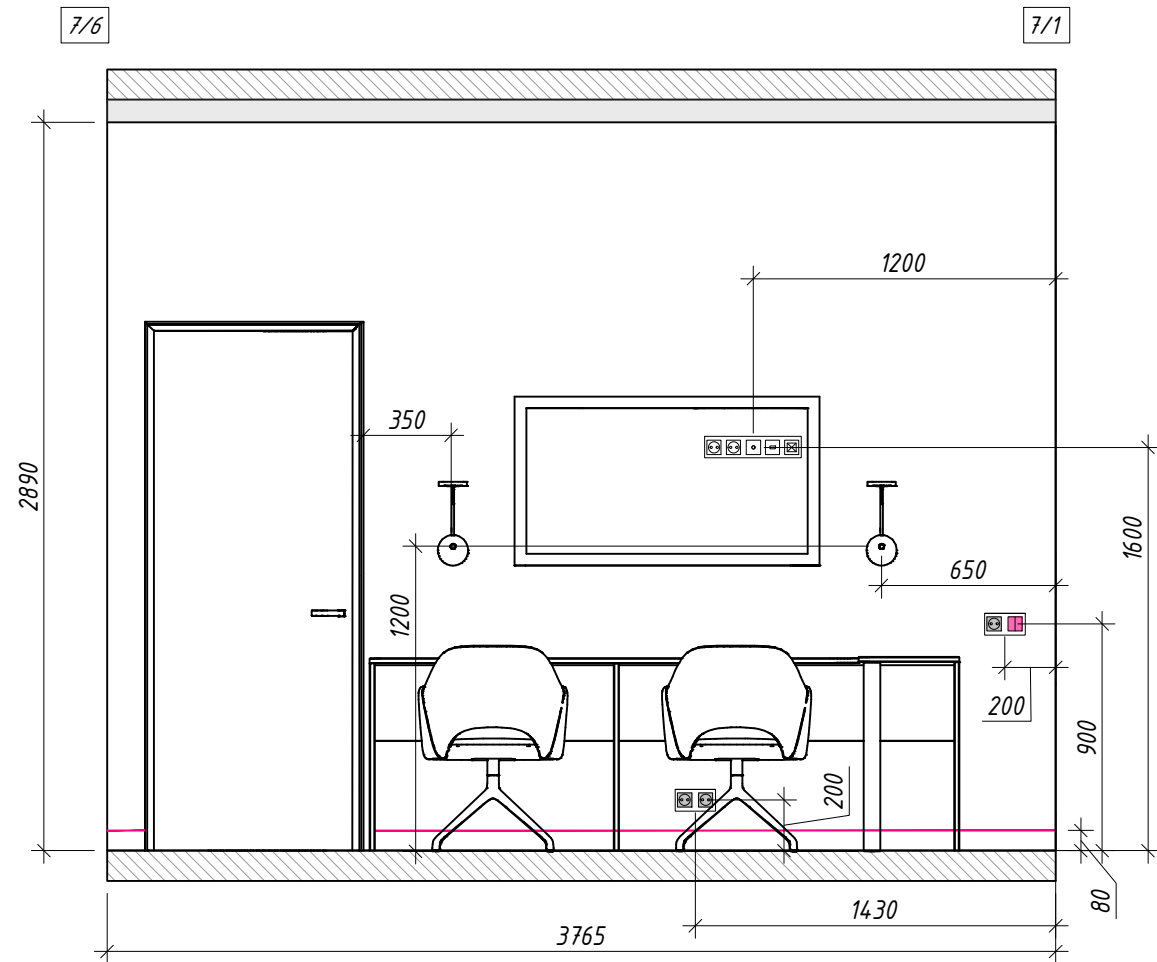

- - плинтус накладной
H=80 мм
-  - монолит
-  - натяжной потолок
-  - зеркало
-  - отделка Тип 6
-  - мебель

Ведомость отделки помещения
07 Спальня

Наименование	S кв.м
Отделка Тип 6 (Обои)	36,17



Условные обозначения:



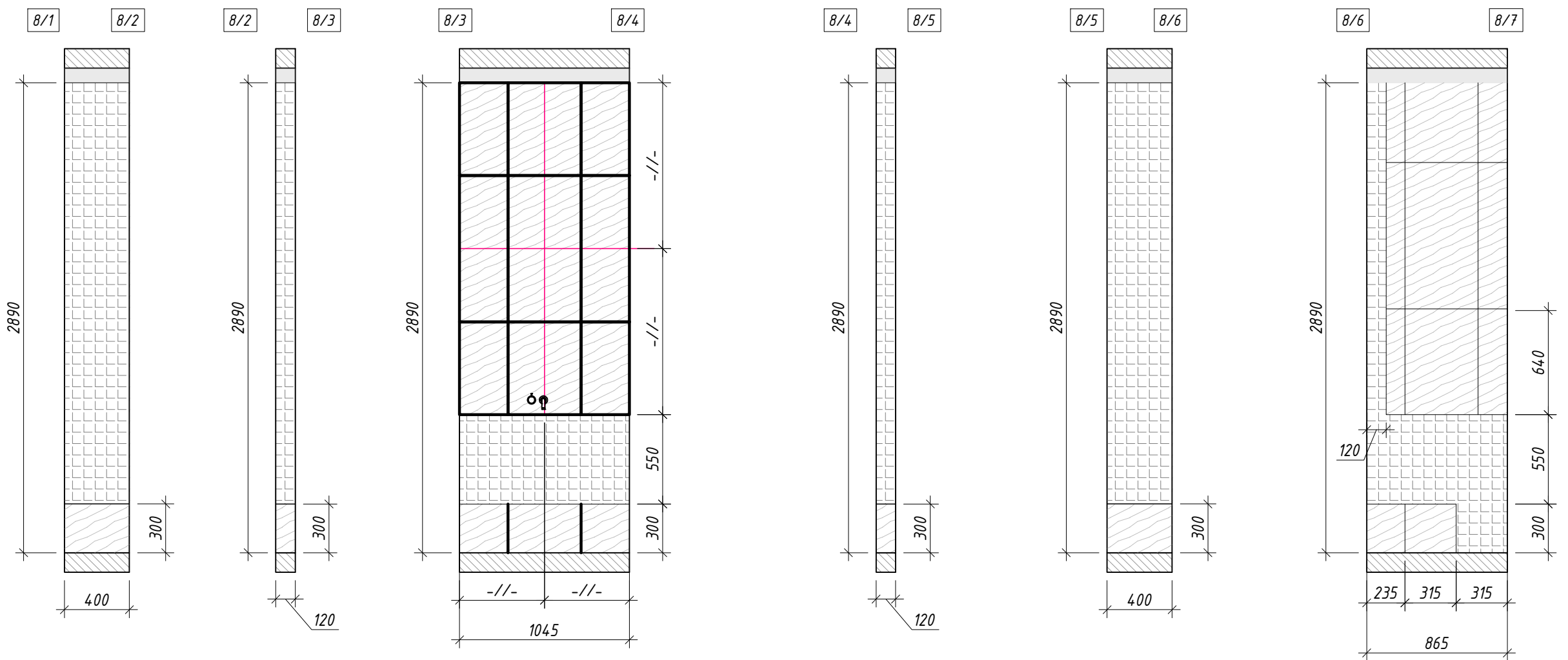
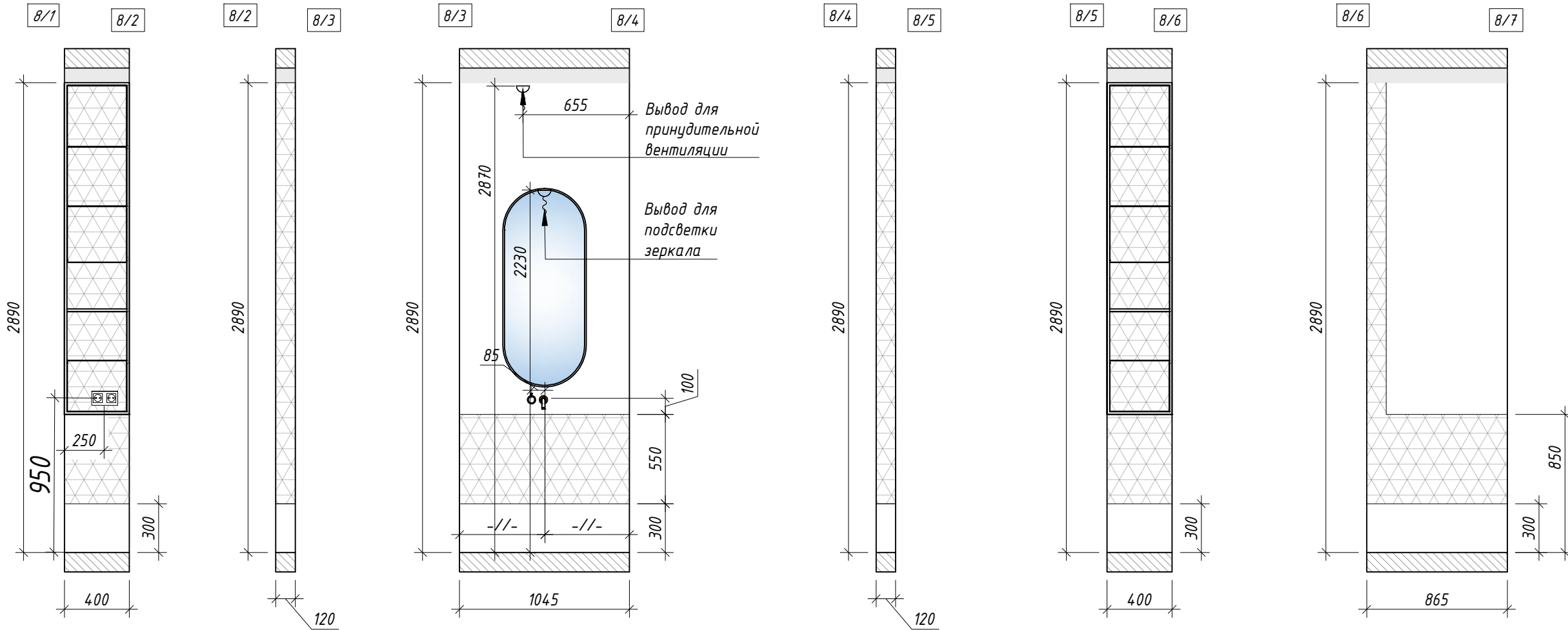



-  - монолит
-  - натяжной потолок
-  - зеркало
-  - отделка Тип 1 (за встр.мебелью)
-  - мебель
-  - отделка Тип 3



Ведомость отделки помещения
08 Санузел 2





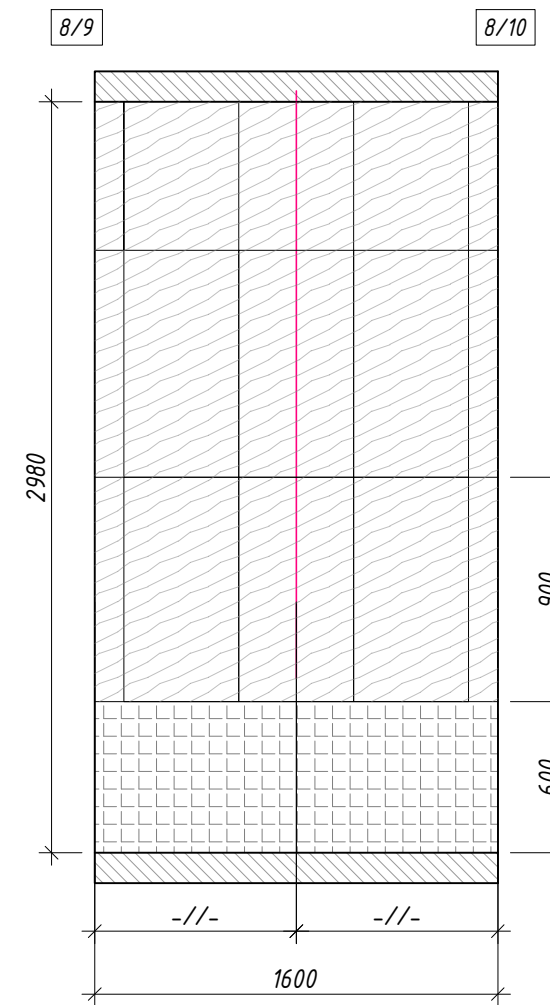
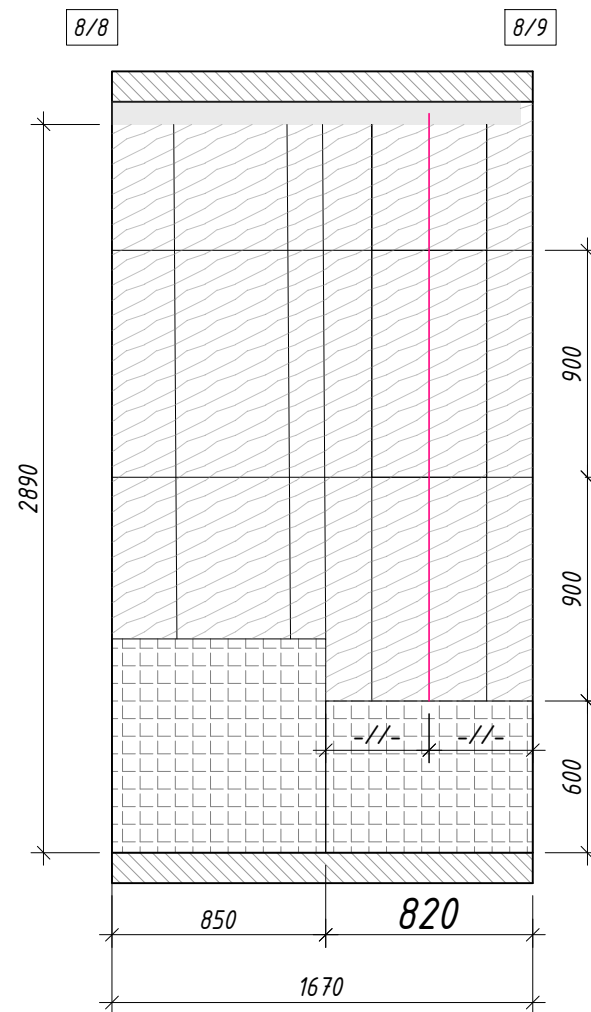
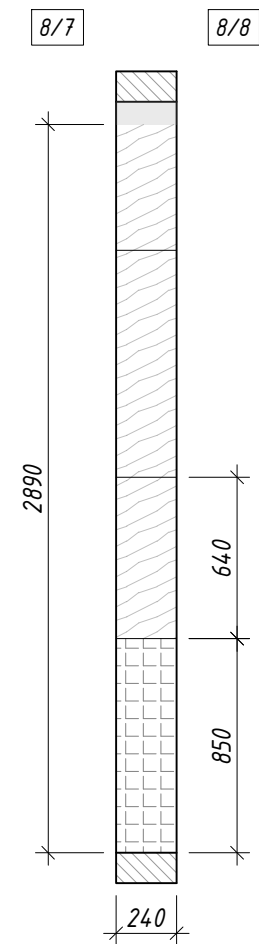
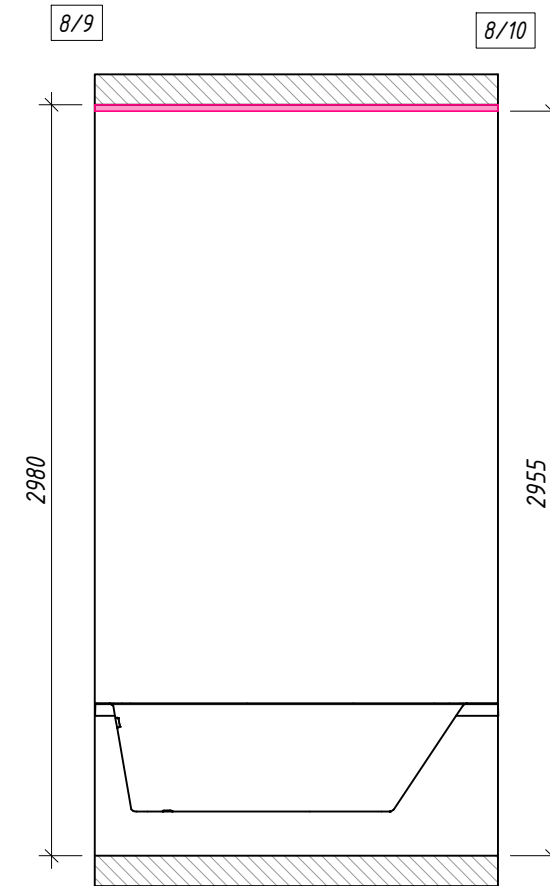
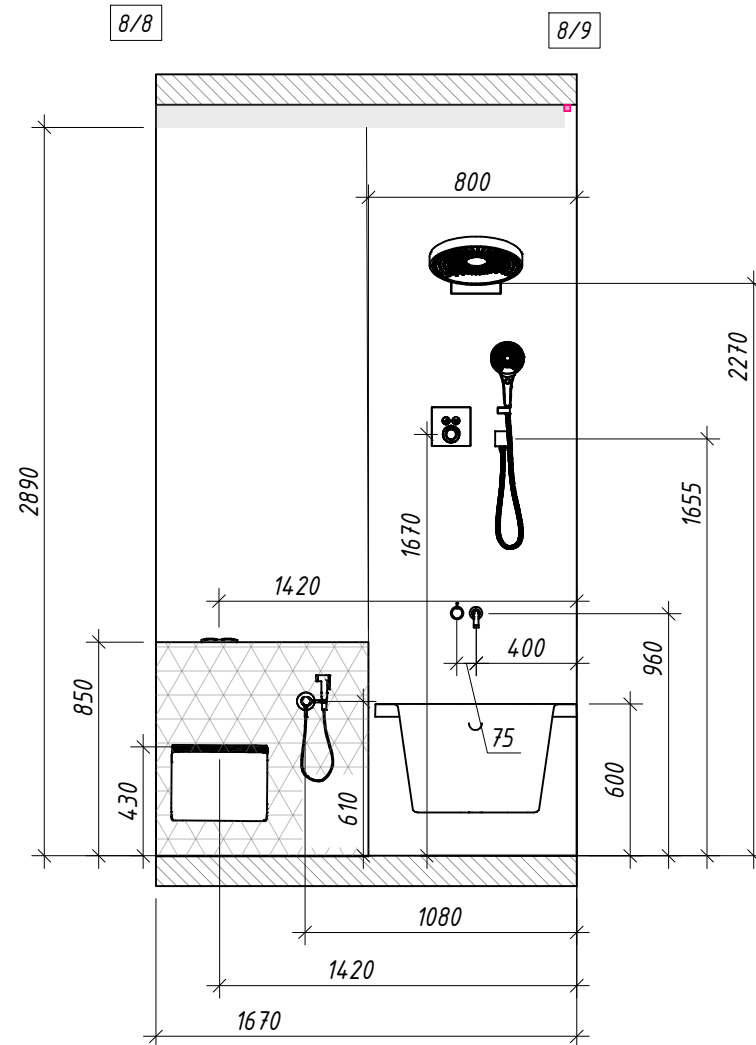
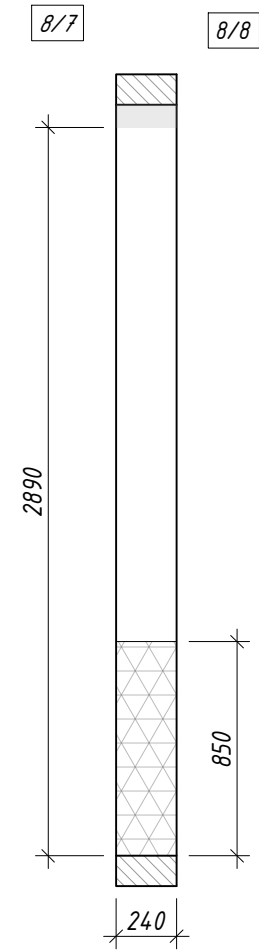

Наименование	S кв.м
Отделка Тип 1 (за встр.мебелью)	7.29
Отделка Тип 3 (Керамогранит)	17.03

Условные обозначения:

-  - монолит
-  - натяжной потолок
-  - зеркало
-  - отделка Тип 1 (за встр. мебелью)
-  - мебель
-  - отделка Тип 3







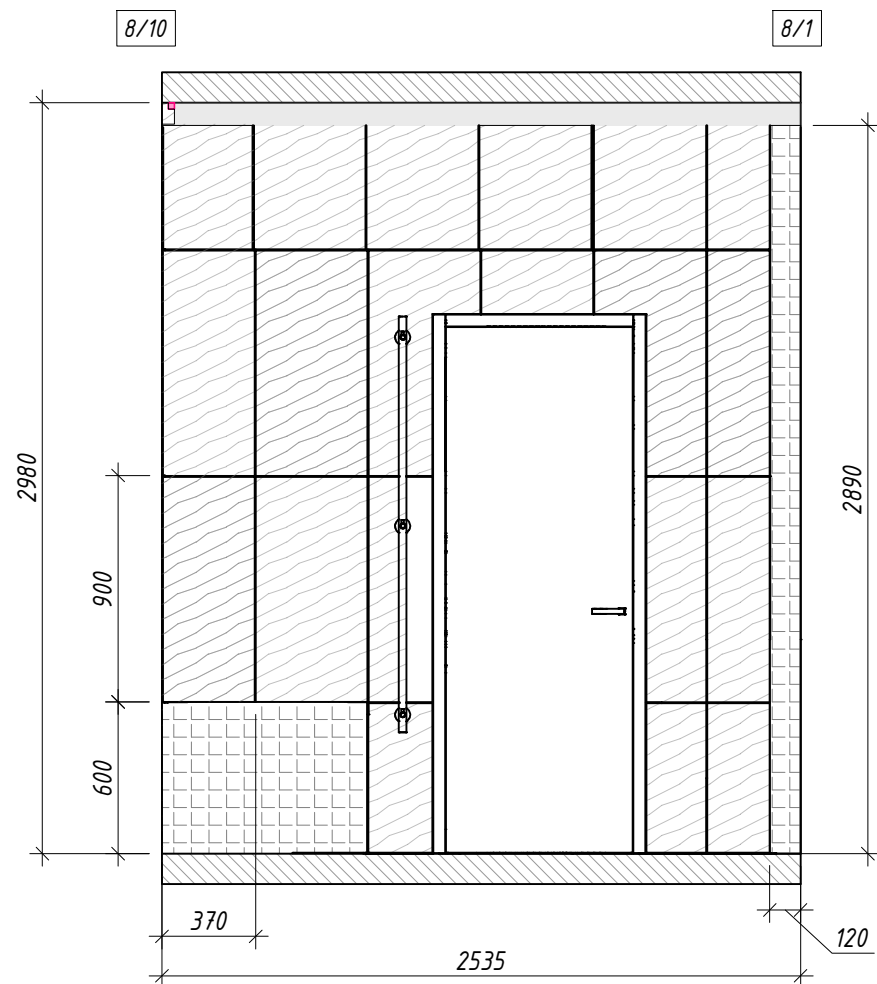
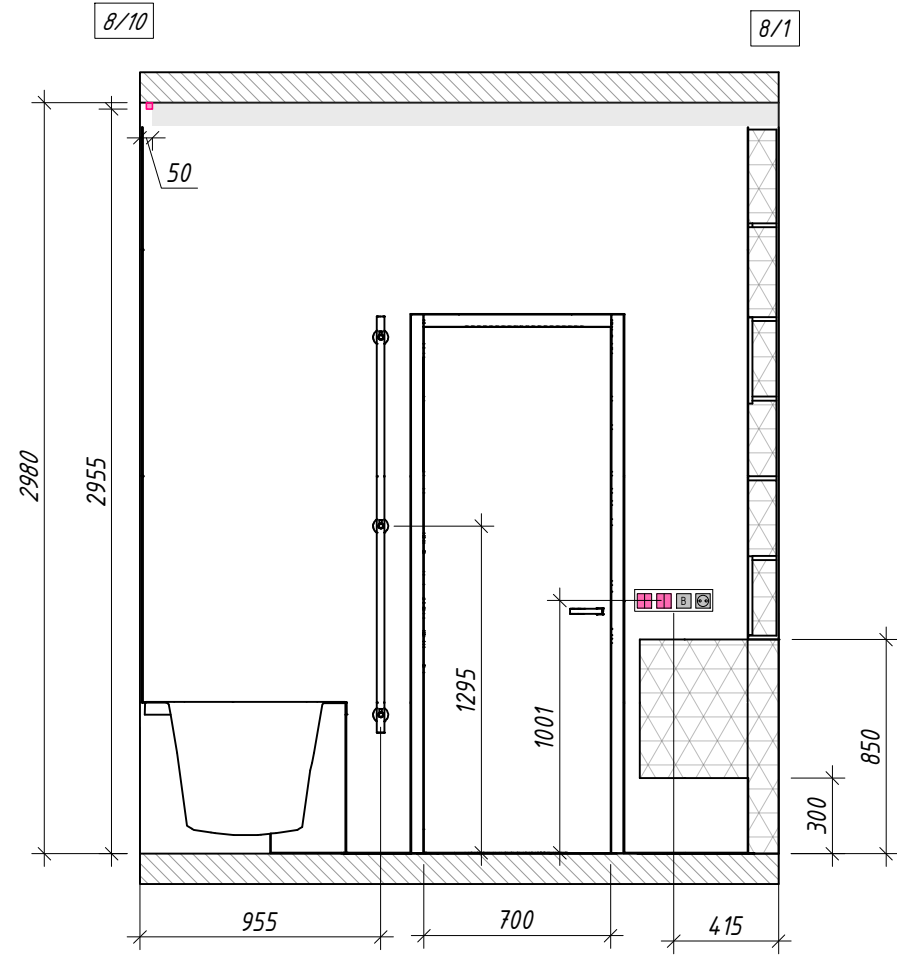

Условные обозначения:

-  - монолит
-  - натяжной потолок
-  - зеркало
-  - отделка Тип 1 (за вст. мебелью)
-  - мебель
-  - отделка Тип 3







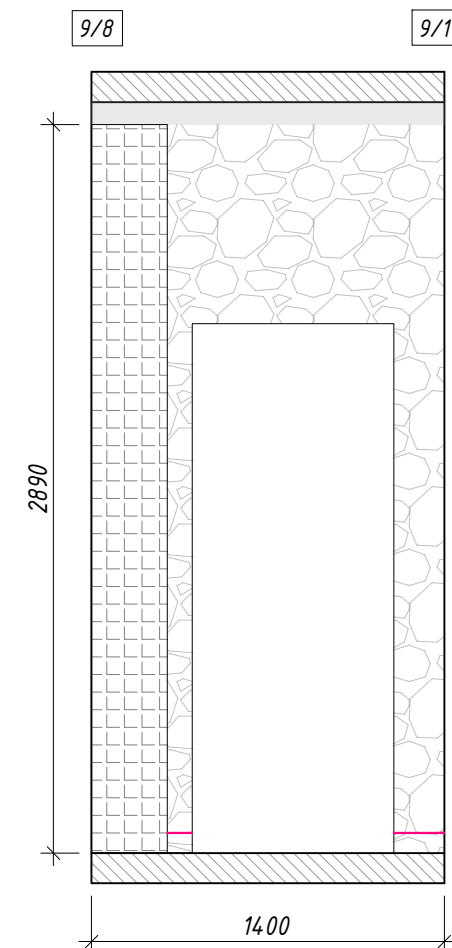
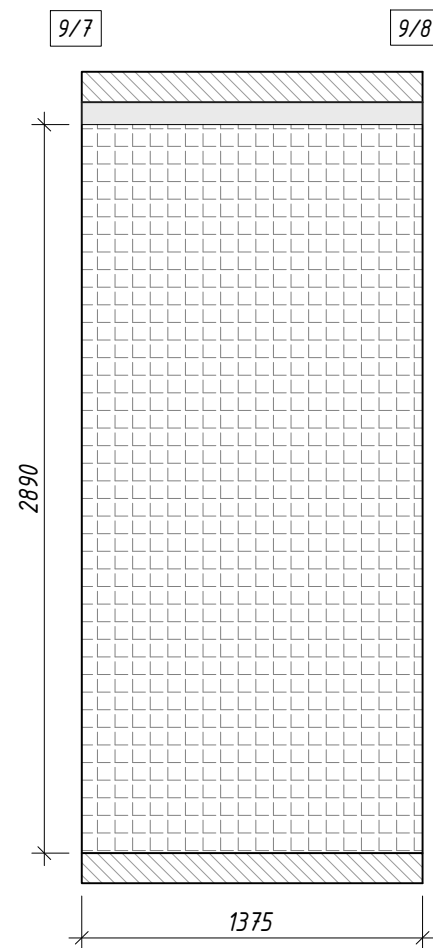
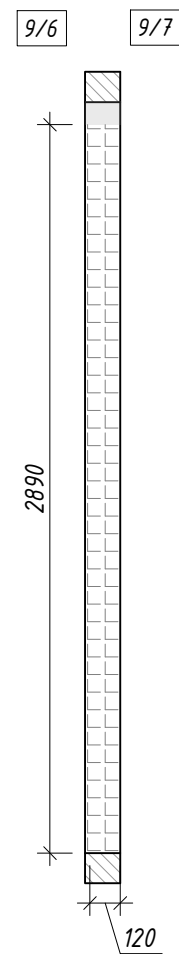
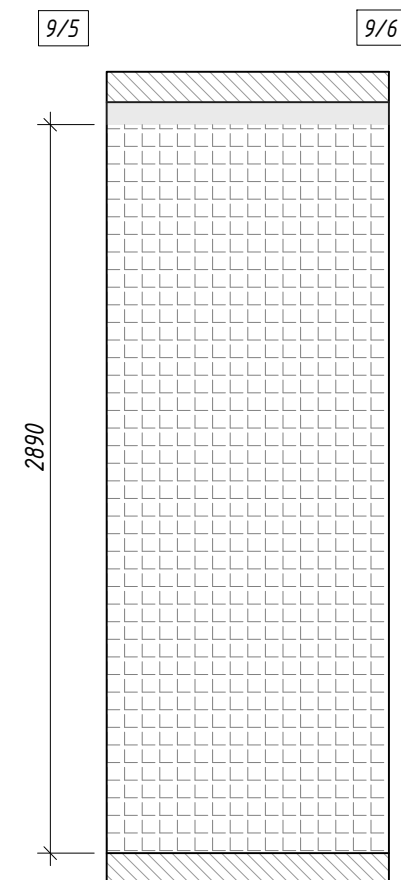
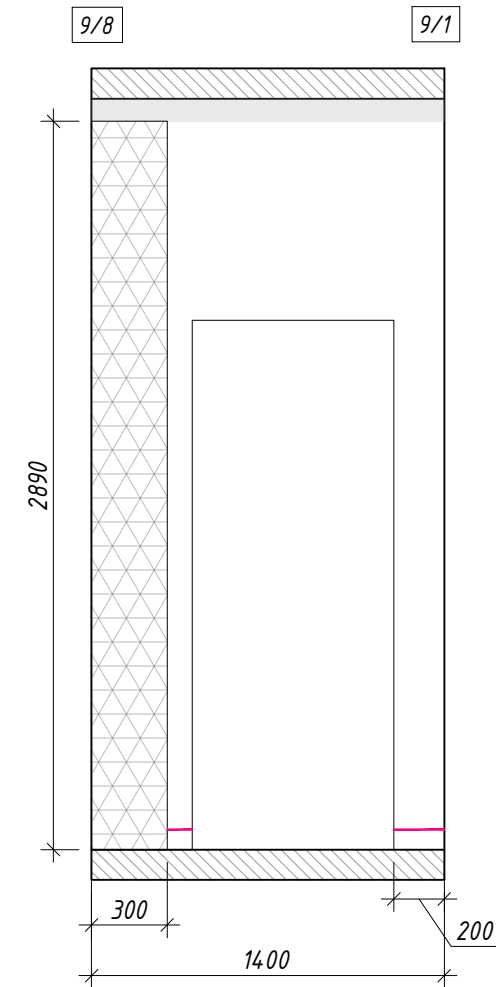
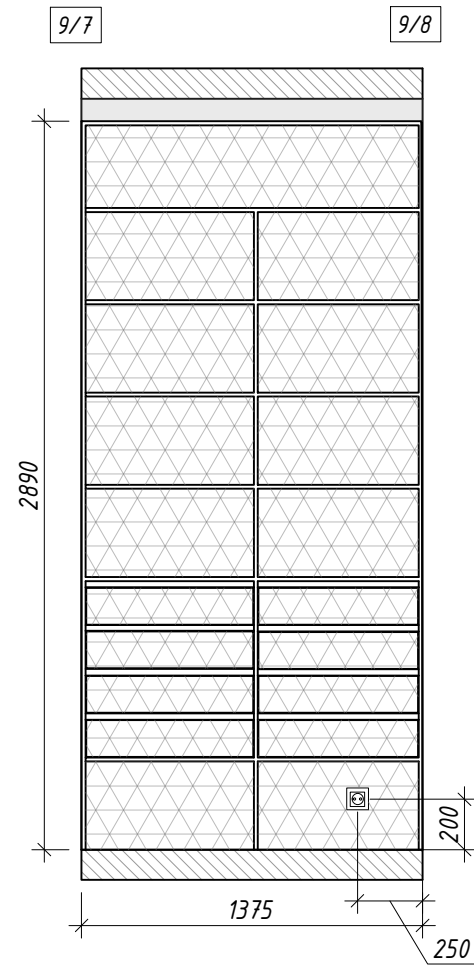
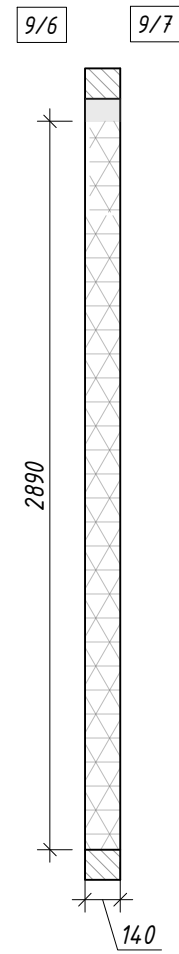
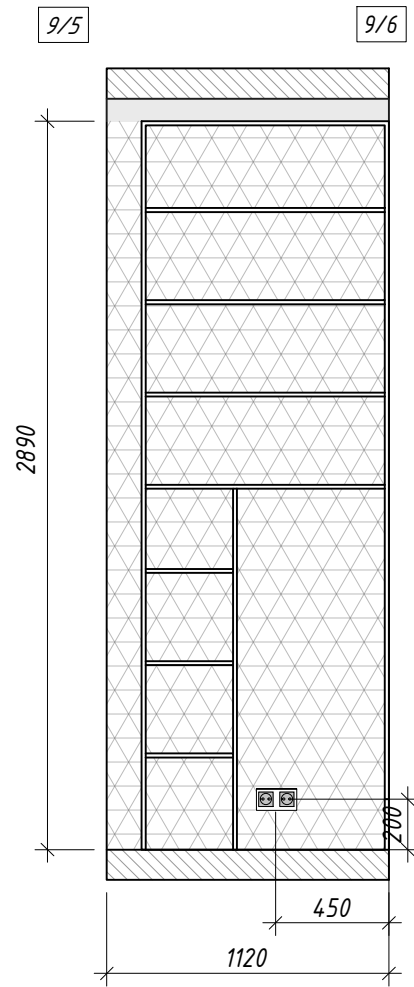

Условные обозначения:

-  - плинтус накладной
H=80 мм
-  - монолит
-  - натяжной потолок
-  - зеркало
-  - отделка Тип 6
-  - мебель



Условные обозначения:

-  - плинтус накладной
H=80 мм
-  - монолит
-  - натяжной потолок
-  - зеркало
-  - отделка Тип 6
-  - мебель

Ведомость отделки помещения
09 Гардеробная

Наименование	S кв.м
Отделка Тип 1 (за встр. мебелью)	16.55
Отделка Тип 6 (Обои)	6.52

